



# EZ-TWO Jaguar

**Автомобильная охранная система  
класса «Deluxe»  
с 2-сторонней связью,  
брелком-передатчиком с ЖК-дисплеем и  
дистанционным запуском двигателя**

## **Функции системы JAGUAR EZ-TWO:**

4-кнопочный программируемый радиопередатчик  
5-кнопочный брелок-передатчик с 2-сторонней связью и ЖК-дисплеем  
Часы, будильник, таймер обратного отсчета в передатчике с 2-сторонней связью  
Функция звукового или вибрационного оповещения передатчиком с 2-сторонней связью  
Усовершенствованный динамический код с защитой от сканирования и перехвата  
Радиус действия в режиме управления до 1000 м\*  
Радиус действия в режиме оповещения до 2000 м\*  
Защита от нападения Anti-HiJack  
Система дистанционного запуска двигателя автомобиля  
2-зонный датчик удара с режимом предупреждения  
Блокировка стартера  
Возможность подключения дополнительной цепи блокировки двигателя  
Встроенное реле для управления указателями поворота по 2-м цепям  
Встроенный модуль центрального замка  
6-тональная сирена / Возможность подключения клаксона автомобиля  
Светодиодный индикатор  
Дистанционное отключение датчика удара по 2-м зонам  
Сервисный режим "Valet"  
Возможность отключения и включения охраны без передатчика  
Дистанционный режим «Паника»  
Динамическое снятие системы с охраны  
Бесшумная постановка и снятие системы с охраны  
«Бесшумный» режим охраны  
Режим иммобилайзера  
Выходы 3-х дополнительных радиоуправляемых каналов системы  
Возможность управления внутрисалонным освещением  
Возможность управления закрыванием окон автомобиля  
Возможность отпирания дверей в 2 этапа при выключении охраны  
Память на срабатывание системы с указанием зоны/триггера  
Режим энергосбережения передатчика с 2-сторонней связью  
Индикация уровня заряда батарейки брелка-передатчика  
Указание и обход неисправного триггера с указанием зоны/триггера  
Защита дверей, багажника и капота автомобиля  
Память состояния системы при отключении питания  
Функция вызова водителя / Поиск автомобиля  
Учет задержки выключения внутрисалонного освещения  
Пассивная постановка на охрану с запираем или без запираем дверей  
Автоматическая повторная постановка системы в охрану  
Автоматическое запираем/отпирание дверей при включении / выключении зажигания  
Выбираемая длительность импульса управления замками дверей и режимом "Комфорт"  
Управление замками дверей с помощью передатчика во время движения автомобиля  
Индикация температуры в салоне автомобиля

### **Функции системы дистанционного запуска двигателя:**

Полная совместимость с автоматической и ручной трансмиссией  
Совместимость с бензиновым и дизельным двигателем  
Программируемая продолжительность работы двигателя  
Возможность продления времени работы двигателя с помощью передатчика  
Режим «Турбо» с программируемой длительностью  
Функция автоматического запуска двигателя при низкой температуре в моторном отсеке  
Автоматический ежедневный запуск системы  
Автоматический запуск системы по таймеру через программируемые промежутки времени  
Контроль работы двигателя по сигналу тахометра / по сигналу генератора / по датчику давления масла

\* Дальность действия зависит от рельефа местности, характера застройки, взаимного расположения передатчика и приемника и от совокупности других физических факторов











## Основные компоненты системы JAGUAR EZ-TWO

### Радиопередатчики системы:

Кнопка / Комбинация кнопок	Функция	Примечание
	Включает режим охраны / запирает двери при включенном зажигании или в режиме Valet.	Нажать и отпустить
 + 	Отключает зону предупреждения датчика удара	Нажать и отпустить одновременно при включенной охране
 + 	Отключает обе зоны датчика удара при постановке на охрану	Нажать и отпустить одновременно при отключенной зоне предупреждения датчика удара
	Включение «бесшумного» режима охраны	Нажать и отпустить
	Выключает режим охраны / отпирает двери при включенном зажигании или в режиме Valet.	Нажать и отпустить
	Отпирание всех дверей после снятия системы с охраны	Нажать и удерживать 2 секунды в течение 5 секунд после выключения охраны (если реализована функция отпирания дверей в 2 этапа)
	Управляет выходом дополнительного канала 2 системы	Нажать и удерживать 2 секунды
	Управляет выходом дополнительного канала 3 системы	Нажать и удерживать 2 секунды
	Управляет выходом дополнительного канала 4 системы	Нажать и удерживать 2 секунды
 + 	Включает режима «Паника»	Нажать и отпустить одновременно при <b>выключенном</b> зажигании
 + 	Включает режим Anti-HiJack	Нажать одновременно и удерживать 2 секунды при <b>включенном</b> зажигании
 +  + 	Включение и выключение дистанционного режима "Valet"	Нажать одновременно и удерживать 2 секунды (при выключенной охране и отключенном режиме Anti-HiJack)
 + 	Включает режим "Поиск автомобиля"	Нажать и отпустить одновременно
	Дистанционно запускает / останавливает двигатель	Нажать и отпустить
 + 	Продлевает время работы двигателя	Нажать и отпустить одновременно при дистанционно запущенном двигателе (макс. 4 раза)
 + 	Включает режим ежедневного запуска двигателя	Нажать одновременно кнопки  и  и удерживать 2 секунды

Кнопка / Комбинация кнопок	Функция	Примечание
 + 	Выключает режим ежедневного запуска двигателя	Нажать и отпустить одновременно кнопки  и 
 +  , 	Включает режим запуска двигателя по таймеру через каждый час	Нажать одновременно кнопки  и  и удерживать 2 секунды, затем в течение 5 секунд нажать и отпустить кнопку 
 +  , 	Включает режим запуска двигателя по таймеру через каждые 2 часа	Нажать одновременно кнопки  и  , и удерживать 2 секунды, затем в течение 5 секунд нажать и отпустить кнопку 
 +  , 	Включает режим запуска двигателя по таймеру через каждые 4 часа	Нажать одновременно кнопки  и  , и удерживать 2 секунды, затем в течение 5 секунд нажать и отпустить кнопку 
 +  , 	Включает режим запуска двигателя по таймеру через каждые 12 часов	Нажать одновременно кнопки  и  , и удерживать 2 секунды, затем в течение 5 секунд нажать и отпустить кнопку 
 + 	Включает режим автоматического запуска двигателя по температуре	Нажать одновременно кнопки  и  и удерживать 2 секунды
 + 	Выключает режим автоматического запуска двигателя по температуре	Нажать и отпустить одновременно кнопки  и 

### Дополнительные функции передатчика с 2-сторонней связью

Кнопка / Комбинация кнопок	Функция	Примечание
	Включение режима проверки зоны действия 2-сторонней связи / опрос состояния системы	Нажать и отпустить
 + 	Выбор режимов оповещения: «Мелодия» / «Вибратор»	Нажать одновременно и удерживать в течение 2-х секунд
 + 	Включение / выключение режима "POWER SAVING"	Нажать одновременно и удерживать в течение 2-х секунд
	Включение подсветки ЖК-дисплея передатчика на 5 секунд,	Нажать и отпустить кнопку 
	Выключение звукового сигнала или вибратора при срабатывании системы.	Нажать и отпустить кнопку 
	Вход в режим программирования функций передатчика с 2-сторонней связью	Нажать и удерживать 2 секунды

**Примечание:** Поскольку передатчик системы использует динамическое кодирование сигналов (код меняется в произвольном порядке после каждого нажатия кнопки радиопередатчика) в определенных ситуациях может произойти потеря синхронизации. Это совершенно нормальное, хотя и достаточно редкое явление. Подойдите к автомобилю и быстро нажмите кнопку передатчика 2 раза. Синхронизация системы восстановится.

## Светодиодный Индикатор (СИД)

Функции Светодиодного Индикатора системы описаны ниже:

РЕЖИМ МИГАНИЯ (ПРИ ВЫКЛЮЧЕННОМ ЗАЖИГАНИИ)	ЗНАЧЕНИЕ
Медленный	Охрана включена
Постоянный	Режим дистанционного запуска или режим иммобилайзера
2 вспышки и пауза	Включен режим ежедневного или таймерного запуска
3 вспышки и пауза	Включен режим автоматического запуска по датчику температуры
4 вспышки и пауза	Одновременно включены режим таймерного запуска и режим автоматического запуска по датчику температуры
5 вспышек	Сервисный режим (режим «Valet»)
Не горит	Охрана выключена

## Кнопочный выключатель Valet

Функции кнопочного выключателя Valet:

- Включает и выключает сервисный режим (режим «Valet»)
- Отключает систему при потере или неработоспособности радиопередатчика
- Используется для включения охраны без передатчика
- Используется при программировании функций и передатчиков системы.



Для подробного ознакомления с функциями переключателя Valet см. соответствующие разделы данной Инструкции.

## ИНСТРУКЦИЯ ПО ЭКСПЛУАТАЦИИ СИСТЕМЫ

### Включение охраны при помощи передатчика

а) Для включения охраны нажмите и отпустите кнопку  передатчика один раз после того, как было выключено зажигание и закрыты все двери, капот и багажник автомобиля. При включении охраны система автоматически запрет двери автомобиля, заблокирует двигатель и автоматически закроет окна автомобиля (если данные функции подключены).

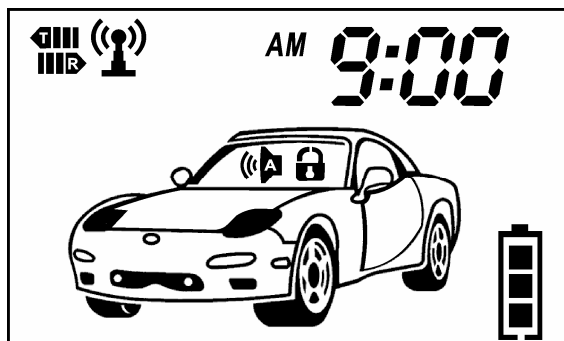

Подтверждающие сигналы: 1 сигнал сирены + 1 включение указателей поворота (через 5 секунд указатели поворота включатся ещё 1 раз). Через 10 секунд после сигнала сирены СИД системы начнет медленно мигать. Встроенный динамик передатчика с 2-сторонней связью подаст 1 сигнал (или 1 раз включится встроенный вибратор), а на ЖК-дисплее передатчика символ  сменится

символом  и включится символ .





**Примечание:** Если включена функция задержки включения охраны (см. ниже), то СИД системы начнет мигать и указатели поворота включатся дополнительно через запрограммированное время задержки (15, 30 или 45 секунд).

### Отключение датчика удара

а) Для **отключения зоны предупреждения датчика удара** – в любой момент при включенном режиме охраны одновременно нажмите и отпустите кнопки  и  передатчика. Вход зоны предупреждения датчика удара будет отключен до срабатывания системы от другой зоны охраны или до следующего включения охраны.

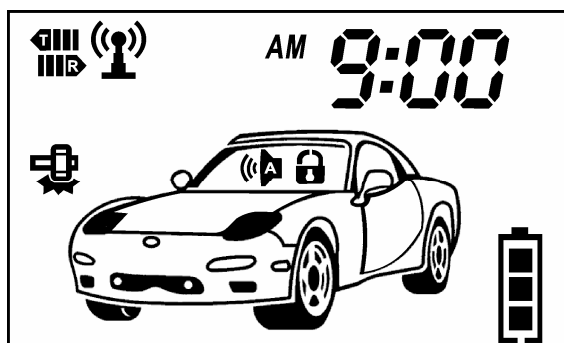
Подтверждающие сигналы: 2 сигнала сирены и 2 вспышки указателей поворота. Встроенный динамик передатчика с 2-сторонней связью подаст 1 мелодичный сигнал (или 1 раз включится встроенный вибратор), а на ЖК-дисплее передатчика будет мигать (до снятия с охраны или до срабатывания системы от других зон) символ 





б) Для **отключения обеих зон датчика удара** в любой момент после отключения зоны предупреждения датчика удара одновременно нажмите и отпустите кнопки  и  передатчика ещё 1 раз. Обе зоны датчика удара будут отключены до срабатывания системы от другой зоны охраны или до следующей постановки системы на охрану

Подтверждающие сигналы: 3 сигнала сирены и 3 вспышки указателей поворота. Встроенный динамик передатчика с 2-сторонней связью подаст 3 сигнала (или 3 раз включится встроенный вибратор), а на ЖК-дисплее передатчика включится и останется включенным (до снятия с охраны или до срабатывания системы от других зон) символ 

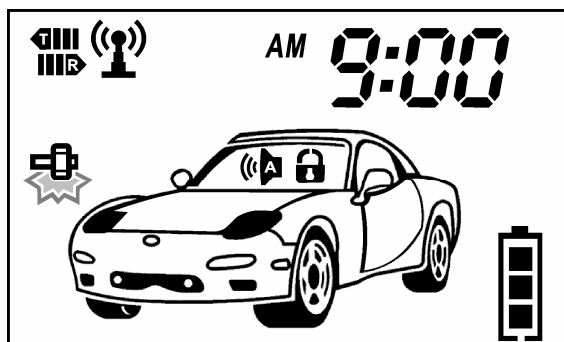
символ  :



с) Для **отмены отключения зон датчика удара** в любой момент нажмите и отпустите кнопки  и  передатчика одновременно. Обход зон датчика будет отменен.

Подтверждающие сигналы: 1 сигнал сирены и 1 вспышка указателей поворота. Встроенный динамик передатчика с 2-сторонней связью подаст 1 звуковой сигнал (или 1 раз включится встроенный вибратор), а на ЖК-дисплее

передатчика исчезнет символ  :

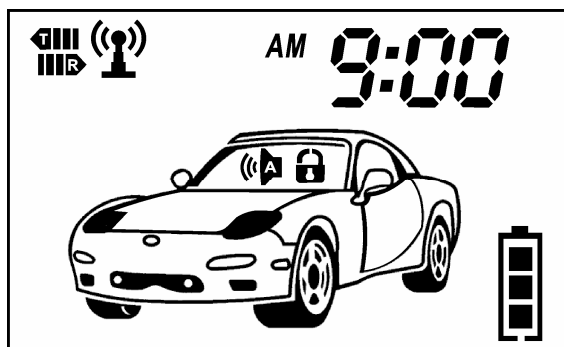

### Обход неисправной зоны при постановке на охрану

а) Если при включении охраны одна из дверей, багажник или капот не были закрыты, или если не был взведен ручной тормоз, или если одна из этих цепей неисправна, то данная цепь будет обойдена.

Подтверждающие сигналы: 3 предупреждающих сигнала сирены. Указатели поворота включатся 1 раз, через секунду ещё 3 раза и затем ещё 1 раз. СИД системы мигнёт 3 раза, затем будет мигать медленно. Встроенный динамик передатчика с 2-сторонней связью подаст 1 длинный звуковой сигнал и/или один раз включится встроенный вибратор (если данная функция включена), а на ЖК-дисплее передатчика будет мигать символ обойденной зоны охраны.

**Примечание:** 3 сигнала сирены при обходе неисправной цепи будут подаваться всегда, даже если охрана была включена бесшумно нажатием кнопки  передатчика.

При обходе триггера двери

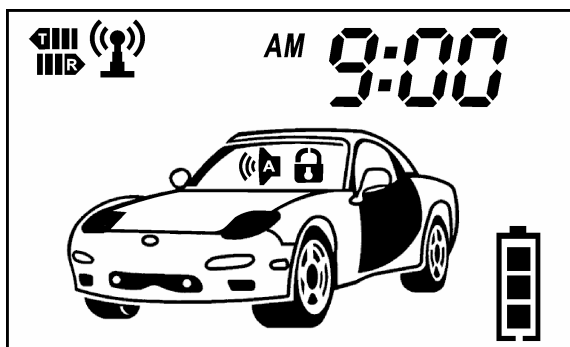

При обходе триггера багажника

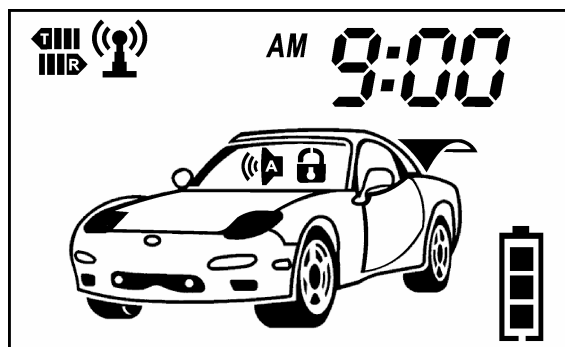

При обходе триггера капота

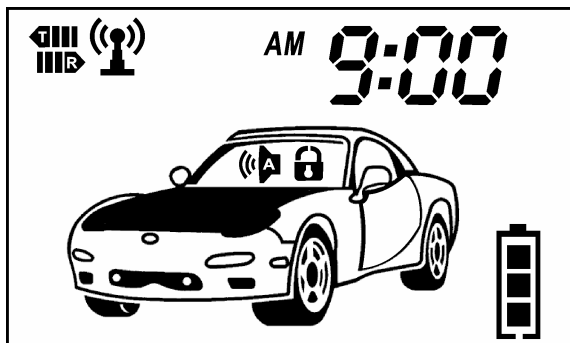

При обходе триггера тормоза

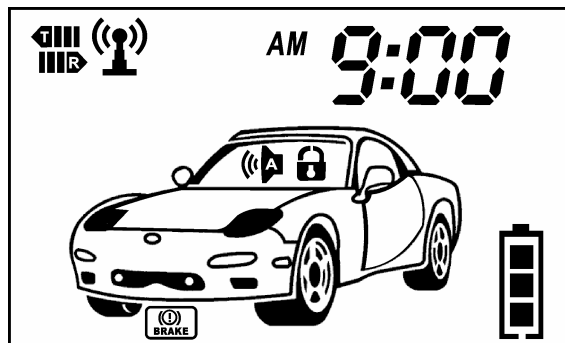

б) После того, как «обойденная» при включении охраны цепь будет закрыта или исправлена, система также немедленно возьмет ее под охрану. При этом прозвучат 1 короткий сигнал сирены и 1 сигнал встроенного динамика передатчика с 2-х сторонней связью, и на ЖК-дисплее передатчика выключится символ обойденной зоны охраны.

Если цепь не была восстановлена, то символ обходной зоны будет мигать до срабатывания системы от другой зоны охраны. После снятия с охраны, если цепь будет оставаться активной, символ обходной зоны продолжит мигать. Мигания символа обходной зоны охраны будут отменены только после восстановления цепи, включения/выключения зажигания или постановки на охрану передатчиком, либо автоматически



с) Если в Вашем автомобиле установлена функция штатной задержки выключения внутрисалонного освещения, необходимо при установке системы выбрать необходимое значение задержки включения охраны по входу триггера дверей (15, 30 или 45 секунд). В этом случае при постановке на охрану система будет подавать только стандартные сигналы подтверждения (1 сигнал sireны и 1 мигание указателей поворота) даже если в момент постановки на охрану включено внутрисалонное освещение или открыта одна из зон охраны автомобиля. Через 15, 30 или 45 секунд указатели поворота включатся еще 1 раз и СИД системы начнет медленно мигать, подтверждая включение всех зон охраны системы. Если по истечении запрограммированного времени дверь автомобиля будет оставаться открытой, то включится режим тревоги.

### **Автоматическое (пассивное) включение охраны \*** **(\* данная функция является программируемой)**

а) Автоматическое (или пассивное) включение охраны начнется после того, как было выключено зажигание и закрыты все двери автомобиля.

Подтверждающие сигналы: 1 короткий сигнал sireны, 1 вспышка указателей поворота и 1 мигание СИД системы.

Через 10 секунд после закрывания последней двери включится охрана, система заблокирует двигатель, автоматически закроет окна автомобиля (если данная функция подключена) и запрет двери автомобиля\* (данная функция является программируемой).

Подтверждающие сигналы: 1 короткий сигнал sireны, 1 вспышка указателей поворота. СИД системы начнет мигать медленно. Встроенный динамик передатчика с 2-сторонней связью подаст 1 звуковой сигнал, а на ЖК-дисплее передатчика символ  сменится символом .

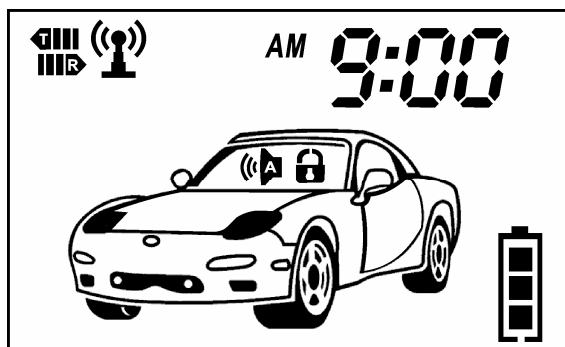

Если при пассивной постановке открыт капот, багажник или не взведен ручной тормоз, то данная цепь будет обйдена и включится индикация, как при постановке с неисправными цепями (см. описание выше).

**Примечание:** Если в течение 10 секундного отсчета времени перед включением охраны Вы вновь откроете одну из дверей, то автоматическое включение охраны будет отменено до повторного включения/выключения зажигания и закрывания всех дверей. После того, как Вы закроете последнюю дверь, sireна, указатели поворота и СИД включатся по одному разу и охрана включится через 10 секунд.

### **Режим иммобилайзера\*** **(\* данная функция является программируемой)**

а) Если Вы используете режим иммобилайзера – каждый раз через 30 секунд после выключения зажигания система будет автоматически блокировать двигатель.

Подтверждающие сигналы: При включенном режиме иммобилайзера СИД системы будет постоянно гореть.

б) При включенном режиме иммобилайзера режим тревоги не будет включаться при открывании дверей, капота или багажника, при включении зажигания или от срабатывания датчика удара.

**Примечание:** Если включена функция автоматического включения охраны (программируемая функция # 12), то после открывания/закрывания дверей в режиме иммобилайзера прозвучит 1 короткий сигнал sireны, 1 раз включатся указатели поворота, начнется отсчет времени и через 10 секунд система автоматически встанет в режим охраны.



с) Для **выключения** режима иммобилайзера: нажмите и отпустите кнопку  передатчика.

Если передатчик утерян или не работает – сядьте в автомобиль и при выключенном зажигании нажмите и отпустите кнопку Valet.



Подтверждающие сигналы: 2 вспышки указателей поворота и СИД системы выключится. Встроенный динамик передатчика с 2-сторонней связью подаст 2 звуковых сигнала.

### «Бесшумный» режим охраны (отключение sireны системы)

Вы можете отключить звуковые сигналы сирены. В этом случае сирена больше не будет подавать стандартные подтверждающие сигналы при выключении и включении режима охраны и не будет включаться при срабатывании системы (в режиме тревоги будут только мигать внутрисалонное освещение, указатели поворота автомобиля и включится режим тревоги передатчика с 2-сторонней связью).

Для **включения** «бесшумного» режима охраны – нажмите и отпустите кнопку  передатчика.

Подтверждающие сигналы: 1 включение указателей поворота (через 5 секунд указатели поворота включатся ещё 1 раз). Через 10 секунд после сигнала сирены СИД системы начнет медленно мигать. Встроенный динамик передатчика с 2-сторонней связью подаст 1 звуковой

сигнал, а на ЖК-дисплее передатчика символ  сменится символом  и включится индикация бесшумного режима охраны .

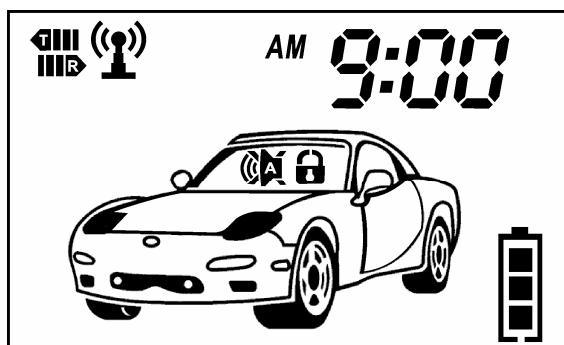



Система также автоматически запретит двери автомобиля, заблокирует двигатель и дополнительную цепь и автоматически закроет окна автомобиля (если данные функции подключены).

**Примечание:** Если при нажатии кнопки  передатчика открыта одна из дверей, капот или багажник или не был взведен ручной тормоз, то «бесшумный» режим охраны **не включится**, а включится **стандартный** режим охраны с обходом открытой цепи и подачей соответствующих предупреждающих сигналов (см. раздел «Обход неисправной зоны при постановке на охрану» выше).

Бесшумный режим может быть также включен в любой момент при включенном режиме охраны нажатием кнопки  передатчика.

После отключения сигналов сирены все последующие нажатия кнопки  для смены состояния системы будут происходить без звукового сигнала сирены или клаксона, за исключением включения охраны с обходом неисправной зоны.

Для **отмены бесшумного режима охраны (для включения сигналов сирены)** - нажмите и отпустите еще раз кнопку  в любой момент при включенной охране. Система включит стандартный режим охраны.

Подтверждающие сигналы: 1 сигнал сирены + 1 включение указателей поворота. Встроенный динамик передатчика с 2-сторонней связью подаст 1 длинный сигнал, на ЖК-дисплее символ  сменится символом .

### Датчик удара и режим предупреждения

а) В комплект системы входит 2-зонный датчик удара с режимом предупреждения.

Режим предупреждения включится при срабатывании внешней зоны датчика (легком толчке или ударе по корпусу автомобиля).

Подтверждающие сигналы: 3 коротких сигнала сирены и 6 включений указателей поворота. Встроенный динамик передатчика с 2-сторонней связью подаст мелодичный звуковой сигнал (или 2 раза включится встроенный вибратор, если данная функция включена) и на ЖК-дисплее

передатчика будет мигать символ .

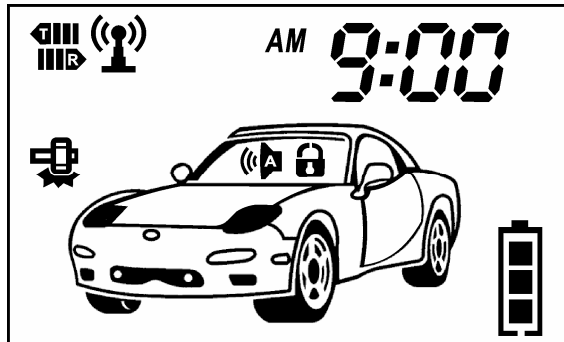

**b)** При срабатывании *основной зоны* датчика произойдет срабатывание системы и немедленно включится режим тревоги.

Подтверждающие сигналы: Встроенный динамик передатчика с 2-сторонней связью подаст сначала мелодичный сигнал, аналогичный сигналу при срабатывании зоны предупреждения, а затем на 15 секунд включится звуковой сигнал тревоги. Подсветка ЖК-дисплея передатчика начнет мигать и на дисплее включится мигающий сим-

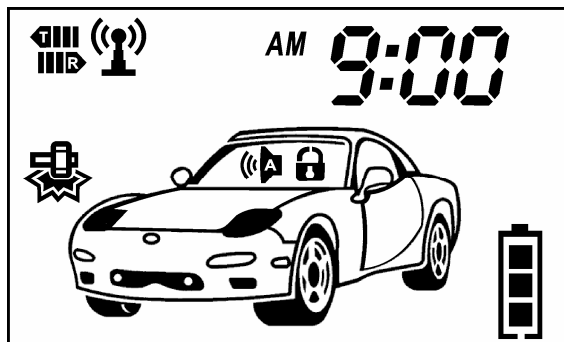

вол .





### Режим тревоги (срабатывание системы)

**a)** Когда охрана включена, система немедленно сработает и включит 30-секундный режим тревоги при толчке или ударе по корпусу автомобиля, или при открывании одной из дверей, багажника или капота, или при попытке включить зажигание или снять автомобиль с ручного тормоза. В течение этого времени (или до тех пор, пока Вы не отключите режим тревоги с передатчика) будут мигать указатели поворота, будет включено внутрисалонное освещение (если данная опция подключена) и будет непрерывно звучать сирена системы.

Встроенный динамик передатчика с 2-сторонней связью в течение 20 секунд будет подавать сигнал тревоги, а на ЖК-дисплее передатчика будут мигать до нажатия кнопок передатчика символ зоны сраба-

тывания (см. таблицу зон охраны ниже), символ  и подсветка дисплея. Если включен режим «Вибратор» () , то встроенный вибратор будет непрерывно работать в течении 20 секунд. Символ зоны срабатывания, если не нажимались кнопки передатчика, будет мигать до снятия с охраны и включения/выключения зажигания или до постановки на охрану автоматически, либо передатчиком.

**Примечание:** Для отключения звукового сигнала на передатчике 2-х сторонней связи следует нажать кнопку , при этом подсветка ЖК-дисплея и символ зоны срабатывания продолжат мигать.







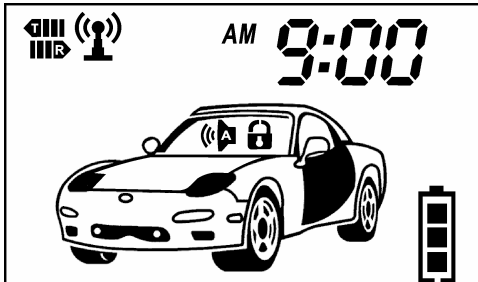

**ВНИМАНИЕ:** При срабатывании системы от открывания дверей включится мигающий символ дверей и символ  сменится символом .

После окончания 30-секундного режима тревоги вновь автоматически включится режим охраны, если все двери, багажник и капот будут в этот момент закрыты. Если же одна из этих цепей осталась открыта (или неисправна), то режим охраны включится, но открытая или неисправная цепь будет обойдена без дополнительных сигналов. Когда же «обойденная» цепь будет закрыта или исправлена, прозвучит 1 короткий сигнал сирены и система также немедленно возьмет ее под охрану. Встроенный динамик передатчика с 2-сторонней связью подаст 1 короткий сигнал, но символ зоны, вызывавшей срабатывание системы, продолжит мигать.

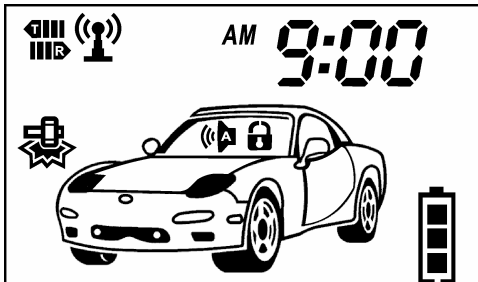
**Примечания:**

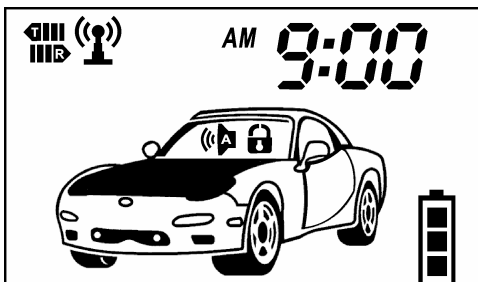
- Если срабатывание системы вызвано включением зажигания, то ограничений по количеству циклов режима тревоги не будет и режим тревоги будет продолжаться все время, пока зажигание остается включенным.
- Если включен «бесшумный» режим охраны, то при срабатывании системы сирена включаться не будет, а только будут мигать указатели поворота и внутрисалонное освещение автомобиля, и включатся сигналы тревоги передатчика с 2-сторонней связью.

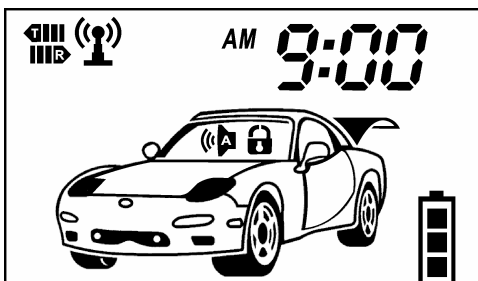
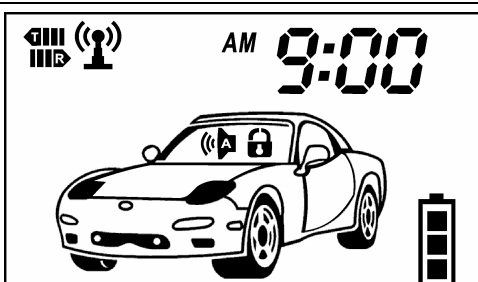
Таблица зон охраны системы

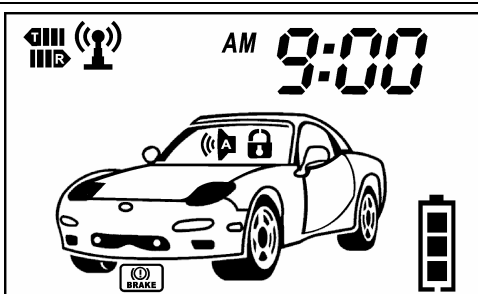
Зона охраны	Индикация на дисплее передатчика
<p>Попытка открыть одну из дверей автомобиля (  )</p>	
<p>Попытка разбить стекло автомобиля или попытка снять колесо (обычно это также вызывает срабатывание датчика удара) (  )</p>	
<p>Попытка открыть капот (  )</p>	
<p>Попытка открыть багажник (  )</p>	
<p>Попытка включить зажигание автомобиля</p>	
<p>Попытка снять автомобиль с ручного тормоза / нажатие педали тормоза (  )</p>	

**b) Динамическое снятие системы с охраны в режиме тревоги:** Если система сработала, то нажав кнопку  передатчика один раз до окончания 30-секундного цикла режима тревоги, Вы только отключите режим тревоги. Охрана при этом **не будет выключена**.

Сирена подаст 1 сигнал и указатели поворота включатся 1 раз. Встроенный динамик передатчика с 2-сторонней связью подаст мелодичный сигнал (или встроенный вибратор включится 2 раза, если данная функция включена), а на ЖК-дисплее передатчика выключится символ зоны, вызвавшей срабатывание системы (см. таблицу зон охраны ниже). При этом если одна из цепей осталась активной (открытой), то прозвучит мелодичный сигнал, а на дисплее передатчика продолжит мигать символ активной/обойденной зоны охраны

**Примечание:** Отключение режима тревоги при оставленном во включенном состоянии зажигании – невозможно.



Для выключения режима охраны нажмите и отпустите кнопку  передатчика еще раз.

### Функция защиты от ложных срабатываний

Если после включения режима охраны датчик системы (зона предупреждения или основная зона) сработал 8 раз – датчик будет автоматически отключен до следующей постановки на охрану или до срабатывания системы от какой-либо иной зоны охраны.



### Выключение охраны. Автоматический перезапуск системы.

**a)** Для выключения охраны и отпирания дверей автомобиля нажмите и отпустите кнопку  передатчика один раз. Система отперет двери автомобиля и отключит цепи блокировки двигателя, внутрисалонное освещение автомобиля включится на 20 или 30 секунд, если данная функция подключена

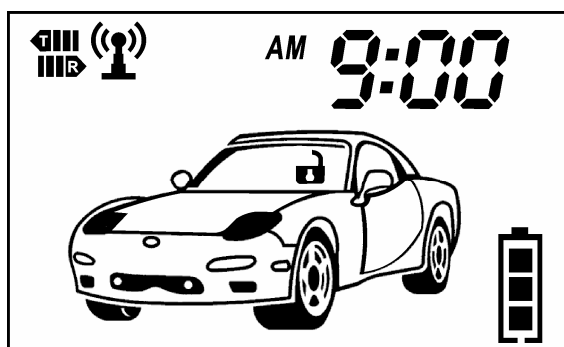
Подтверждающие сигналы: 2 сигнала сирены + 2 включения указателей поворота, СИД системы перестанет мигать. Встроенный динамик передатчика с 2-сторонней связью подаст 2 звуковых сигнала, а на ЖК-дисплее передатчика символ  сменится символом  и выключится символ .



**Примечания:**

- Если ранее были отключены сигналы сирены (на ЖК-дисплее включен символ ) , то при нажатии кнопки  для выключения охраны подтверждающими сигналами выключения охраны будут только 2 мигания указателей поворота.
- Если выполнены необходимые подключения для реализации функции отпирания дверей в 2 этапа, то при выключении охраны будет отпираться только дверь водителя. Для отпирания всех остальных дверей автомобиля в течение 5 секунд после подтверждающих сигналов выключения охраны необходимо будет нажать кнопку  передатчика на 2 секунды. Сирена подаст еще 2 сигнала и указатели поворот включатся еще 2 раза.

### **b) Автоматический перезапуск системы через 30 секунд:**

Режим охраны автоматически включится вновь и двери автомобиля будут заперты через 30 секунд после снятия с охраны, если за это время не будет открыта одна из дверей автомобиля. Если же в течение 30 секунд после выключения охраны Вы откроете одну из дверей, то автоматический перезапуск системы будет отменен.



**Примечание:** Данная функция будет также работать после отпирания дверей кнопкой , когда система находится в сервисном режиме Valet, но при перезапуске системы в этом случае будет только происходить запираение дверей; режим охраны и блокировки двигателя включаться не будут.

Функция автоматического перезапуска используется для того, чтобы Вы не смогли случайно отключить охрану и оставить Ваш автомобиль незащищенным.

## Предупреждение о попытке проникновения

Если была попытка проникновения в автомобиль и система срабатывала, подтверждающие сигналы при выключении охраны сменяются на 4 сигнала sireны + 4 мигания указателей поворота.

**Примечание:** Если ранее были отключены сигналы sireны (на ЖК-дисплее включен символ ) , то при выключении охраны после срабатывания системы подтверждающими сигналами будут только 4 мигания указателей поворота.





Встроенный динамик передатчика с 2-сторонней связью подаст 1 длинный сигнал или встроенный вибратор включится 1 раз, а на ЖК-дисплее передатчика символ  сменится символом  , выключится символ  и продолжит мигать символ последней зоны, вызвавшей срабатывание системы (см. «Таблица зон охраны системы» выше).

Информация о срабатывании системы будет стерта при включении/выключении зажигания при условии, что цепь, вызвавшая срабатывание, восстановлена. Если цепь не была восстановлена, то при включении зажигания СИД системы будет мигать сериями из 3 или 6 вспышек. Информация о срабатывании системы будет также стерта при постановке системы на охрану с помощью передатчика или автоматически.

## Режим «Valet»

В сервисном режиме (или режиме «Valet») отключаются охранные функции системы, но можно будет дистанционно отпирать и запирают двери автомобиля помощью радиопередатчика, дистанционно включать режим «Паника» и режим «Поиск автомобиля», управлять выходами дополнительных каналов системы, использовать функцию вызова водителя автомобиля и входить в режимы программирования системы. Однако использование системы дистанционного или автоматического запуска двигателя в режиме Valet – **невозможно**. Данный режим сохраняется при отключении питания системы и может использоваться при техобслуживании автомобиля.



Режим Valet включается и отключается следующим образом:

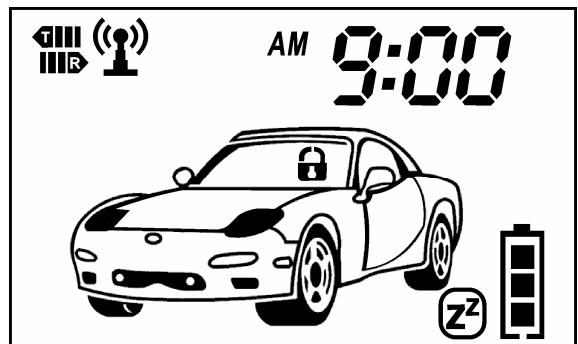



1. Выключите зажигание.
2. Нажмите кнопку Valet 3 раза. СИД системы будет вспыхивать при каждом нажатии кнопки.
3. В течение 5-ти сек. после последнего нажатия включите зажигание. Сирена подаст 3 сигнала и СИД системы вспыхнет 3 раза.
4. Для включения или выключения режима Valet в течение 10 секунд после сигналов sireны нажмите 1 раз кнопку Valet.
  - При **включении** режима Valet сирена подаст 1 сигнал и СИД системы вспыхнет 1 раз. После этого при нажатии кнопки  или  передатчика на ЖК-дисплее передатчика будет всегда мигать символ , подтверждая включенный режим Valet. Кроме этого, после каждого выключения зажигания СИД системы будет мигать сериями из 5 вспышек.
  - При **выключении** режима Valet сирена подаст 2 сигнала и СИД системы вспыхнет 2 раза. Символ  выключится.
5. Для выхода из режима программирования выключите зажигание или не выполняйте никаких действий в течение 10 секунд.



## Дистанционное включение и выключение режима «Valet»

Вы можете включать и выключать режим Valet дистанционно с помощью передатчика.



Для **дистанционного включения** режима Valet – при выключенной охране и отключенной функции Anti-HiJack нажмите одновременно и удерживайте в течение 2 секунд кнопки ,  и  передатчика.

**ВНИМАНИЕ:** Если при одновременном нажатии на доли секунды ранее других будет нажата кнопка , то произойдет дистанционный запуск. Чтобы этого не случилось, следует сначала нажать и удерживать кнопки  и  передатчика, а затем нажать кнопку .

**Подтверждающие сигналы:** 4 сигнала сирены + 4 мигания указателей поворота. Встроенный динамик передатчика с 2-сторонней связью подаст мелодичный звуковой сигнал, а на ЖК-дисплее передатчика будет мигать символ

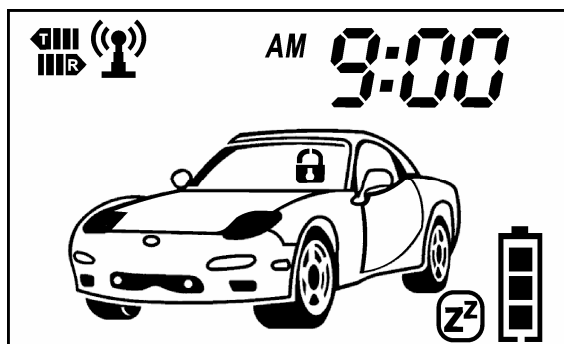
. Кроме этого, при включенном режиме Valet СИД системы будет мигать сериями из 5 вспышек при выключенном зажигании.



Для **дистанционного отключения** сервисного режима нажмите одновременно и удерживайте в течение 2 секунд кнопки ,  и  передатчика.

**Подтверждающие сигналы:** 3 сигнала сирены + 3 мигания указателей поворота. СИД системы погаснет. Встроенный динамик передатчика с 2-сторонней связью подаст мелодичный звуковой сигнал, а на ЖК-

дисплее передатчика выключится символ .

### Аварийное отключение системы

Кнопочный выключатель Valet может использоваться для выключения режима охраны или режима иммобилайзера в случае потери или неработоспособности радиопередатчика, а также для включения режима охраны без передатчика.

**Для аварийного выключения режима охраны:**

- откройте дверь автомобиля (система сработает и включится режим тревоги);
- включите зажигание;
- в течение 15 секунд нажмите и отпустите кнопочный выключатель Valet 4 раза;
- выключите зажигание.
- Режим тревоги и режим охраны выключатся. На передатчике 2-х сторонней связи останется индикация режима охраны с мигающим символом открытой двери и символом открытого замка.

**Для аварийного отключения режима иммобилайзера:** нажмите и отпустите 1 раз кнопку Valet при выключенном зажигании. Режим иммобилайзера выключится без дополнительных сигналов, СИД системы погаснет.

### Включение охраны без передатчика



Если Вы по какой-то причине не можете воспользоваться брелком-передатчиком для постановки системы на охрану и не используете функцию пассивной постановки на охрану или функцию автоматической блокировки двигателя, то Вы можете включить режим охраны с помощью кнопки Valet в любое время

Для включения режима охраны без передатчика:

1. При выключенной охране и отключенном режиме Anti-HiJack включите зажигание, но не запускайте двигатель.
2. В течение 5 секунд нажмите и отпустите кнопочный выключатель Valet 8 раз.
3. Выключите зажигание.
4. Сирена подаст 1 сигнал и указатели поворота включатся 1 раз, подтверждая включение режима.
5. Через 20 секунд включится режим охраны. Указатели поворота включатся 1 раз.



**Примечание:** Если через 20 секунд после включения охраны без передатчика сработает какая-либо из зон охраны системы – сирена подаст 4 сигнала и указатели включатся 4 раза, но режим тревоги не будет включен немедленно. В течение 20 секунд у Вас будет возможность аварийного отключения системы без помощи передатчика. Если за 20 секунд режим охраны не был отключен, то включится режим тревоги.

## Режим «Паника»

Режим «Паника» включается **одновременным** нажатием кнопки  и кнопки  передатчика на 2 секунды при **выключенном** зажигании.





Сирена подаст 3 сигнала, указатели поворота включатся 3 раза и встроенный динамик передатчика с 2-сторонней связью подаст мелодичный звуковой сигнал.

## Дистанционное включение режима «Anti-HiJack».

Функция защиты от нападения Anti-HiJack включается **одновременным** нажатием на 2 секунды кнопок  и  передатчика в то время, когда зажигание автомобиля **включено**.

Подтверждающие сигналы: указатели поворота автомобиля будут мигать в течение 30 секунд, подтверждая включение функции.

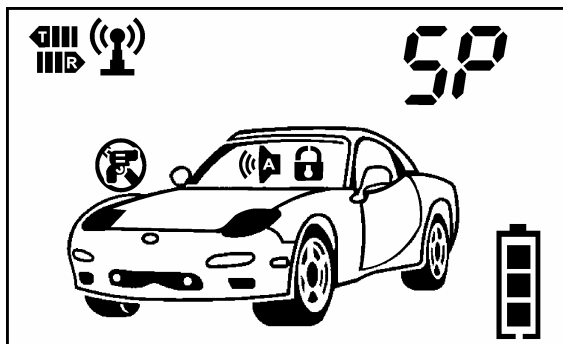

В течение этого времени Вы можете отключить режим Anti-HiJack нажатием кнопки  передатчика (встроенный динамик передатчика с 2-сторонней связью подаст 2 сигнала).

Через 30 секунд после включения режима Anti-HiJack начнет непрерывно звучать сирена системы и включатся цепи блокировки двигателя. Встроенный динамик передатчика с 2-сторонней связью сначала подаст 3 звуковых сигнала, затем на 20 секунд включится сигнал тревоги (или вибратор, если включен), а на дисплее передатчика с 2-сторонней связью символ  сменится символом , включатся и будут мигать символы  и . Индикация текущего времени сменится символом .



После выключения зажигания сирена и указатели поворота выключатся (после окончания текущего цикла режима тревоги), но система останется в режиме охраны, но символ  продолжит мигать на дисплее передатчика. При открывании дверей, капота, багажника, включении зажигания немедленно вновь включится режим тревоги.

Для **отключения** режима Anti-HiJack:

- Нажмите и отпустите кнопку  передатчика. Сирена подаст 1 сигнал и указатели поворота включатся 1 раз, режим тревоги и режим Anti-HiJack выключится, система останется в режиме охраны.
- В течение 5 секунд выключите зажигание автомобиля и нажмите кнопку  передатчика еще раз. Режим Anti-HiJack и режим охраны будут отключены. Сирена подаст 2 сигнала и указатели поворота включатся 2 раза. На передатчике с 2-сторонней связью включится индикация выключенной охраны.

## Включение режима «Anti-HiJack» с помощью кнопки Anti-HiJack

Функция Anti-HiJack может быть также активизирована заранее нажатием кнопки включения режима Anti-HiJack при **включенном** зажигании (если данная опция установлена).

После этого режим Anti-HiJack включится немедленно при открывании двери автомобиля. Работа режима Anti-HiJack будет аналогична описанному выше.

## Поиск автомобиля

Режим «Поиск автомобиля» включается одновременным нажатием кнопок  и  передатчика.

Сирена подаст 6 сигналов и указатели поворота включатся 6 раз, указывая Вам местоположение автомобиля. Встроенный динамик передатчика с 2-сторонней связью подаст мелодичный сигнал и на ЖК-дисплее передатчика 3 раза включится символ фар.

## Выход 2-го дополнительного радиуправляемого канала системы

Данная система имеет выход 2-го дополнительного радиуправляемого канала, который может быть использован для дистанционного отпирания замка багажника или для включения дополнительных устройств. Выход 2-го канала системы включается нажатием на 2 секунды кнопки  передатчика.

Управление выходом 2-го канала невозможно при включенном зажигании и закрытых дверях автомобиля - это предотвратит случайное отпирание багажника во время движения автомобиля. Тем не менее, каналом 2 системы можно пользоваться при двигателе, запущенном дистанционно.

Если канал активизируется при включенной охране, то система обойдет зону триггера багажника на 15 секунд, при этом датчик удара будет обойден до тех пор, пока багажник не будет открыт и закрыт плюс еще 3 секунды.











Подтверждающие сигналы: 3 мигания указателей поворота.

## Выход 3-го дополнительного радиуправляемого канала системы

Данная система имеет выход 3-го дополнительного радиуправляемого канала, который может быть использован для дистанционного включения дополнительных устройств. Данный выход может быть активизирован в любое время (при включенном или при выключенном режиме охраны, при включенном или при выключенном зажигании и т.д.). Выход 3-го канала системы включается нажатием на 2 секунды кнопки  передатчика.

Подтверждающие сигналы: 1 сигнал сирены (если включён бесшумный режим охраны, то сигнал сирены не включается) и 1 мигание указателей поворота.

Режим работы выхода 3-го канала системы может быть запрограммирован при установке системы как:

- **“импульсный”** сигнал, активизируемый на 1 секунду при нажатии на 2 секунды кнопки  передатчика.
- **“таймерный 10-секундный”** сигнал, активизируемый при нажатии кнопки  передатчика на 2 секунды и работающий в течение 10 секунд либо до следующего нажатия и удерживания кнопки  передатчика на 2 секунды. При выключении канала удерживанием кнопки  передатчика кратковременно включатся сирена и указатели поворота.
- **“таймерный 30-секундный”** сигнал, активизируемый при нажатии кнопки  передатчика на 2 секунды и работающий в течение 30 секунд либо до следующего нажатия и удерживания кнопки  передатчика на 2 секунды. При выключении канала удерживанием кнопки  передатчика кратковременно включатся сирена и указатели поворота.
- **“постоянный”** сигнал (или “защелка”), активизируемый при нажатии кнопки  передатчика на 2 секунды и работающий до следующего нажатия и удерживания кнопки  передатчика на 2 секунды. При выключении канала удерживанием кнопки  передатчика кратковременно включатся сирена и указатели поворота.

## Выход 4-го дополнительного радиуправляемого канала системы

Данная система имеет выход 4-го дополнительного радиуправляемого канала, который может быть использован для дистанционного включения дополнительных устройств. Данный выход может быть активизирован в любое время (при включенном или при выключенном режиме охраны, при включенном или при выключенном зажигании и т.д.). Выход 4-го канала системы включается нажатием на 2 секунды кнопки  передатчика.

Подтверждающие сигналы: 3 сигнала сирены и 3 мигания указателей поворота.

**Примечание:** Выход 4-го канала системы также может быть запрограммирован при установке для реализации функции отпирания дверей в 2 этапа при снятии системы с охраны. В этом случае данный выход системы будет замыкаться на “массу” на 1 секунду при повторном нажатии и удерживании на 2 секунды кнопки  передатчика в течение 5 секунд после сигналов подтверждения снятия системы с охраны.



### Автоматическое запираение дверей при включении зажигания\*

(\* данная функция является программируемой)

Если данная сервисная функция запрограммирована, то для обеспечения Вашей безопасности во время движения система автоматически запрет двери автомобиля через 10 или 30 секунд после включения зажигания, но только если все двери автомобиля были закрыты.

Если одна из дверей была открыта или открыта и затем вновь закрыта в течение 10 (или 30) секунд после включения зажигания – двери запираются не будут. Это мера предосторожности для того, чтобы Вы не могли случайно запереть ключи в автомобиле.



### Автоматическое отпирание дверей при выключении зажигания\*



(\* данная функция является программируемой)

Если соответствующая функция запрограммирована, то при каждом выключении зажигания, система автоматически немедленно отперет двери автомобиля.

### Управление запираением/отпиранием дверей с помощью передатчика

При нажатиях кнопки  передатчика при включенном зажигании - система будет последовательно запирает и отпират двери автомобиля.

При **запирании** дверей встроенный динамик передатчика с 2-сторонней связью будет подавать 1 звуковой сигнал и на ЖК-дисплее передатчика будет включаться символ  и символ запущенного двигателя .

При **отпирании** дверей встроенный динамик передатчика будет подавать 2 звуковых сигнала и на ЖК-дисплее будет включаться символ  и символ запущенного двигателя .

При запирании дверей с передатчика

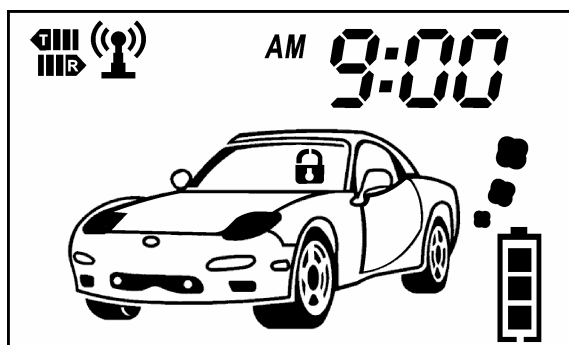

При отпирании дверей с передатчика

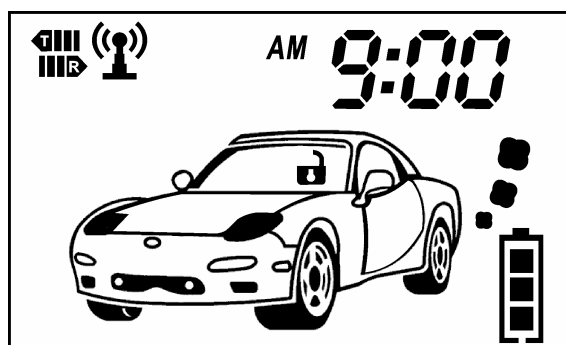

### Функция вызова водителя автомобиля

При нажатии кнопки вызова водителя на приёмопередающем модуле системы при включенной или выключенной охране – указатели поворота автомобиля включатся 6 раз, а встроенный динамик передатчика с 2-сторонней связью в течение 20-ти секунд будет подавать мелодичный звуковой сигнал (или будет импульсно включаться встроенный вибратор, если данный режим включен), а на ЖК-дисплее передатчика будут мигать подсветка дисплея и символ .

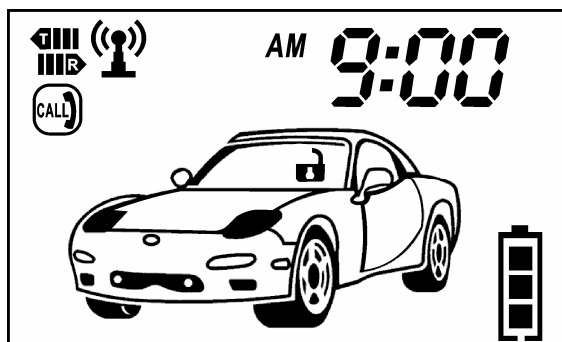

Нажатие кнопки  выключит режим оповещения.

### Память состояния системы при отключении питания

Система вновь вернется в то же самое состояние (на охране, снята с охраны, режим Valet, режим Anti-HiJack), в котором она находилась до момента отключения питания. В том случае, если питание было отключено, когда система находилась в режиме охраны, то после подключения питания указатели поворота включатся 3 раза, система встанет в режим охраны, а на передатчике 2-х сторонней связи прозвучит мелодичный сигнал и включится индикация снятой охраны. При попытке запустить двигатель немедленно включится режим тревоги.

Состояние системы до отключения питания	Состояние системы при восстановлении питания
Режим охраны выключен	Режим охраны выключен
Режим охраны включен	Режим охраны включен
Режим тревоги, причина срабатывания устранена	Режим охраны включен
Режим тревоги, причина срабатывания не устранена (одна из зон охраны активна)	Режим тревоги
Режим иммобилайзера включен	Режим иммобилайзера включен
Режим Anti-HiJack	Режим Anti-HiJack
Включен режим "Valet" (служебный режим)	Включен режим "Valet" (служебный режим)

## УПРАВЛЕНИЕ СИСТЕМОЙ ДИСТАНЦИОННОГО ЗАПУСКА ДВИГАТЕЛЯ

Функция дистанционного запуска системы JAGUAR EZ-TWO позволяет дистанционно запустить двигатель автомобиля и контролировать его работу в течение запрограммированного периода времени. Это позволяет заранее прогревать двигатель автомобиля, а также устанавливать комфортную температуру внутри салона автомобиля с помощью штатной системы климат-контроля или кондиционера.

### Перед использованием функции дистанционного запуска двигателя автомобиля

- ◆ Всегда паркуйте Ваш автомобиль на открытой, хорошо проветриваемой площадке.
- ◆ Всегда ставьте автомобиль на стояночный тормоз.
- ◆ Перед тем, как заглушить двигатель, обязательно установите рычаг управления автоматической трансмиссией в положение "PARK", а рычаг переключения передач трансмиссии с ручным управлением – в нейтральное положение.
- ◆ Установите желаемые настройки для кондиционера, отопителя и других дополнительных устройств Вашего автомобиля.
- ◆ Включите функцию "рециркуляции" системы вентиляции вашего автомобиля для более эффективного прогрева или охлаждения салона.
- ◆ Если в Вашем автомобиле используется ручная коробка передач, Вы обязательно должны использовать процедуру подготовки системы к запуску "Safe Start" (проверка "логической нейтрали").
- ◆ Перед тем, как использовать функцию автоматического запуска двигателя по таймеру или функцию автоматического запуска двигателя по датчику температуры, убедитесь, что в топливном баке имеется достаточное количество топлива.
- ◆ Перед дистанционным запуском двигателя автомобиля нет необходимости снимать систему с охраны. В течение всего времени работы двигателя автомобиля после дистанционного или автоматического запуска система не будет реагировать на срабатывания датчика удара, дополнительного датчика и входа зажигания.

### Обязательные меры безопасности при использовании функции дистанционного или автоматического запуска двигателя автомобиля

- ◆ **Никогда** не используйте функцию дистанционного запуска двигателя автомобиля, если он припаркован в ограниченном пространстве, где не обеспечивается достаточная вентиляция.
- ◆ **Никогда** не давайте брелки-передатчики системы детям.
- ◆ **Никогда** не используйте функции ShortStop или функции автоматического запуска двигателя, если автомобиль припаркован в ограниченном пространстве, где не обеспечивается достаточная вентиляция.
- ◆ **Никогда** не используйте функцию дистанционного запуска двигателя автомобиля или функцию ShortStop, если в автомобиле находится человек или животное.
- ◆ **Никогда** не запускайте двигатель автомобиля, если кто-либо находится перед автомобилем или позади него.

## Дистанционный запуск двигателя

1. Для дистанционного запуска двигателя автомобиля нажмите и отпустите кнопку  передатчика.

2. Если все условия, необходимые для безопасного дистанционного запуска двигателя соблюдены, сирена подаст 3 коротких сигнала и указатели поворота минут 3 раза. Встроенный динамик передатчика подаст мелодичный сигнал и на ЖК-дисплее передатчика

появится символ 

**Примечание:** Данная система совместима с дизельными двигателями и позволяет перед запуском двигателя на необходимое время включить свечи его предпускового прогрева. В этом случае запуск стартера будет отложен на 10 секунд.

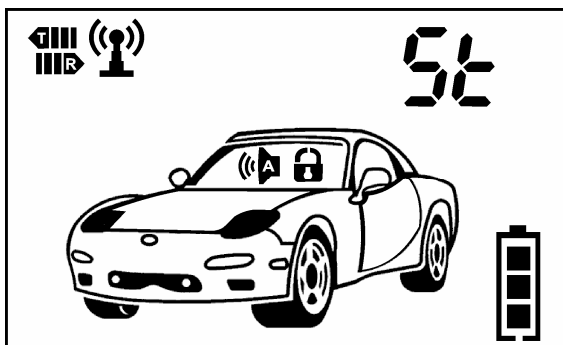

3. Через несколько секунд (в зависимости от типа двигателя и штатного электрооборудования автомобиля) система начнет процедуру запуска двигателя автомобиля, СИД системы начнет гореть постоянно. Также, если данная опция включена, включится режим охраны и система запрет двери автомобиля (только для автомобиля с автоматической коробкой передач).

4. Если запуск был успешным, то указатели поворота автомобиля включатся 3 раза. Встроенный динамик передатчика с 2-сторонней связью подаст мелодичный звуковой сигнал, а на ЖК-дисплее передатчика

появится символ работающего двигателя  и включится таймер обратного отсчета времени работы двигателя (заводская установка 10 минут).

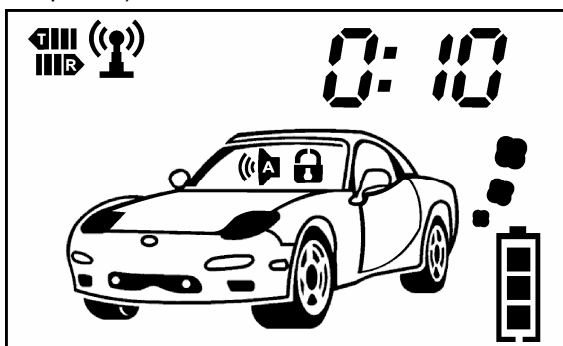

5. Если по той или иной причине дистанционный запуск **невозможен**, то сирена подаст 4 коротких сигнала и указатели поворота минут 4 раза. Встроенный динамик передатчика с 2-сторонней связью по-

даст 4 коротких звуковых сигнала, а на ЖК-дисплее передатчика появится символ  и будет мигать индикация причины невозможности запуска двигателя:

Открыт капот автомобиля

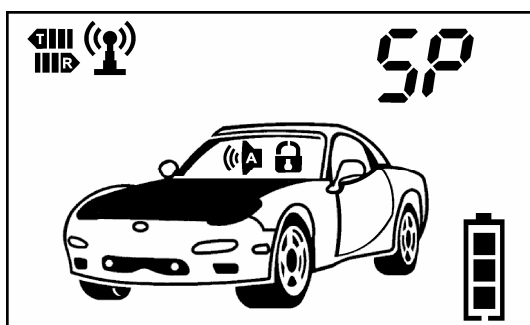

Выключен стояночный тормоз автомобиля /  
Нажата педаль тормоза автомобиля

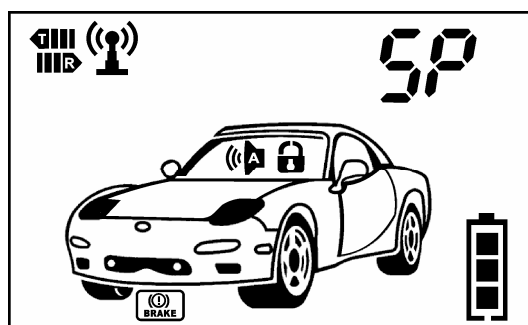

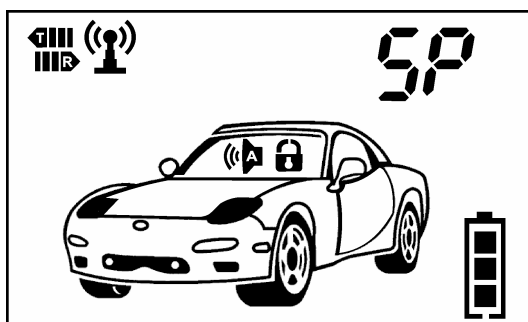

Рычаг коробки передач находится не в нейтральном положении или  
включено зажигание автомобиля



6. Если двигатель автомобиля не запустится в течение запрограммированного промежутка времени, система отключит стартер и через несколько секунд автоматически попытается запустить двигатель автомобиля еще раз. При этом время работы стартера будет увеличено на 0,2 с. Только в том случае, если двигатель автомобиля не будет запущен после 4-х попыток, система окончательно отменит выполнение процедуры запуска автомобиля.
7. За 1 минуту до истечения времени работы двигателя указатели поворота автомобиля включатся 4 раза, а встроенный динамик передатчика с 2-сторонней связью подаст серию коротких предупреждающих звуковых сигналов.
8. Двигатель будет автоматически остановлен через запрограммированное время (заводская установка 10 минут), либо:
  - при нажатии на педаль тормоза (для автоматической коробки передач) или при выключении ручного тормоза (для ручной коробки передач);
  - при срабатывании системы.
  - при остановке двигателя дистанционно с помощью передатчика нажатием кнопки  передатчика.

### Продление времени работы двигателя после дистанционного запуска

После того, как двигатель был дистанционно запущен, он будет работать в течение заранее запрограммированное времени (заводская установка 10 минут). Вы можете, однако, “продлить” время работы двигателя еще на один или на несколько циклов, если это необходимо.

Для этого, в любой момент, когда двигатель работает под управлением системы дистанционного запуска, одновременно нажмите и отпустите кнопки  и  передатчика.

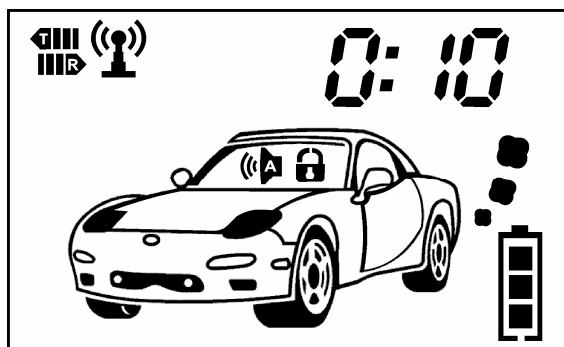

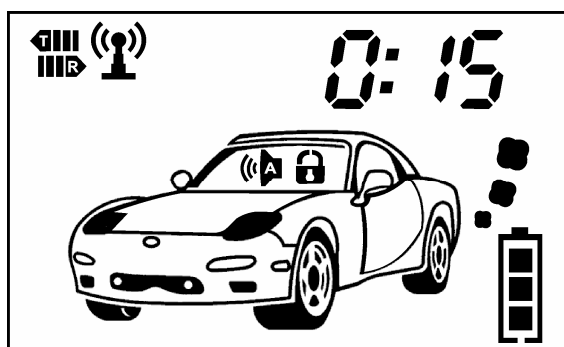

Общее время работы двигателя будет увеличено на 5 минут. Сирена подаст один короткий сигнал, указатели поворота включатся 1 раз. Встроенный динамик передатчика с 2-сторонней связью подаст мелодичный сигнал и значение таймера обратного отсчета на ЖК-дисплее передатчика увеличится на 5 минут:



Продлевать время работы двигателя можно максимум 4 раза (т.е. максимум на 20 минут).

### Дистанционная остановка двигателя автомобиля

Вы можете в любой момент дистанционно остановить двигатель автомобиля, работающий под управлением системы дистанционного запуска, нажав и отпустив кнопку  передатчика.

Подтверждающие сигналы: 4 сигнала sireны + 4 включения указателей поворота. Встроенный динамик передатчика подаст мелодичный звуковой сигнал, на ЖК-дисплее передатчика отключится таймер обратного отсчета работы двигателя и исчезнет символ , а вместо них включится индикация текущего времени.

## Начало движения после дистанционного запуска двигателя автомобиля.

Данная система позволяет Вам сесть в автомобиль с двигателем, работающим на холостом ходу под управлением системы дистанционного запуска, и начать движение, не выключая перед этим дистанционно запущенный двигатель. Для этого:

1. Когда двигатель автомобиля работает на холостом ходу под управлением системы дистанционного запуска, снимите систему с охраны, сядьте в автомобиль, но не нажимайте педаль тормоза, не отключайте ручной тормоз и не переключайте рычаг управления коробкой передач.
2. Вставьте ключ в замок зажигания и поверните его в положение "зажигание".
3. Если у Вас автоматическая коробка передач, нажмите на педаль тормоза. Если у Вас ручная коробка передач, снимите машину с ручного тормоза.
4. Система дистанционного запуска будет отключена, но двигатель будет продолжать работать уже под управлением ключа зажигания.



Встроенный динамик передатчика подаст мелодичный звуковой сигнал, а на ЖК-дисплее передатчика отключится таймер обратного отсчета времени работы двигателя и вместо него включится индикация текущего времени.

## Функция "Safe Start" (процедура проверки "логической нейтрали" для автомобилей с ручной коробкой передач)

**ВНИМАНИЕ:** Информация, приведенная в данном разделе, касается **только автомобилей с ручной коробкой передач.**

Исходя из соображений безопасности, при дистанционном или автоматическом запуске двигателя автомобиля рычаг переключения передач должен находиться в нейтральном положении. Для того чтобы обеспечить возможность последующего безопасного запуска двигателя автомобиля, **каждый раз** перед тем, как покинуть автомобиль, Вы должны будете произвести следующие действия:

1. Припаркуйте автомобиль и, пока двигатель автомобиля все еще работает на холостом ходу, переключите рычаг переключения передач в нейтральное положение и поставьте автомобиль на стояночный тормоз.

2. Нажмите и отпустите кнопку  передатчика.
3. Встроенный динамик передатчика подаст мелодичный сигнал, а на ЖК-дисплее передатчика включатся символ  и включится индикация таймера "r 00".

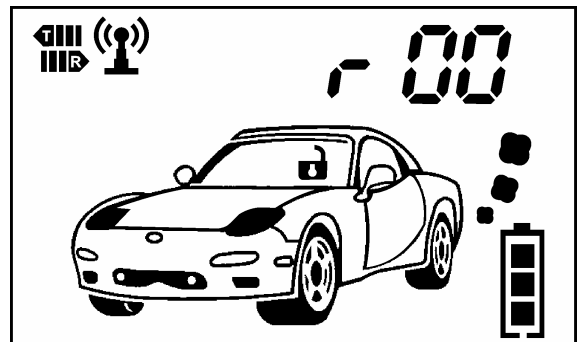

4. Поверните ключ в замке зажигания в положение "выключено" и выньте ключ из замка. Двигатель будет продолжать работать на холостом ходу под управлением системы дистанционного запуска, СИД системы будет постоянно гореть.

5. В течение 30 секунд после нажатия кнопки  передатчика откройте дверь, выйдите из автомобиля (на время открывания дверей СИД системы будет редко мигать) и закройте дверь.

6. Если все действия были выполнены правильно, то система включит режим охраны и двигатель будет немедленно остановлен. На ЖК-дисплее передатчика включится индикация включенной охраны и вместо индикации текущего времени останется включенной индикация "r 00". Сирена подаст 1 сигнал, указатели поворота включатся 1 раз и СИД системы начнет медленно мигать. Если же это не произойдет, то значит процедура подготовки была выполнена неправильно и двигатель не может быть в дальнейшем запущен дистанционно или автоматически.

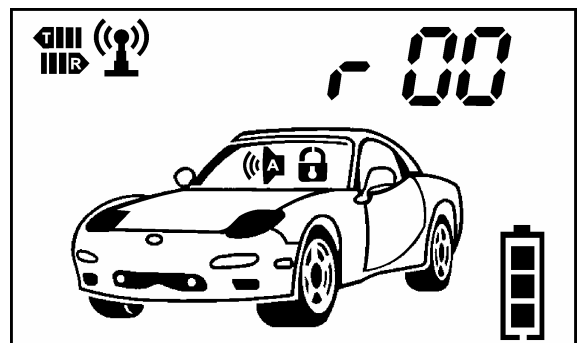

**Примечание.** Если включен режим турботаймера («Turbo»), то после включения охраны двигатель еще проработает время, запрограммированное функцией # 16.



**Примечание.** Если система срабатывала после включения охраны от открывания двери или капота, то из соображений безопасности функция "Safe Start" будет отменена и дистанционный или автоматический запуск автомобиля **не будет более возможен.**

## Режим "Turbo"\*

(\* данная функция является программируемой)

После активной езды на автомобиле с двигателем, оснащенным турбонаддувом, перед остановкой двигателя и включением охраны обычно рекомендуется охладить турбину, дав поработать двигателю несколько минут на холостых оборотах. Режим "Turbo" системы, если данная функция включена, позволяет автоматизировать эту процедуру.

1. Припаркуйте автомобиль и, пока двигатель автомобиля все еще работает на холостом ходу, переключите рычаг переключения передач в положение "PARK" или в нейтральное положение, и поставьте автомобиль на стояночный тормоз.
2. Поверните ключ в замке зажигания в положение "выключено" и выньте ключ из замка. Двигатель будет продолжать работать на холостом ходу под управлением системы дистанционного запуска в течение запрограммированного времени (1, 3 или 6 минут).

3. Выйдите из автомобиля и нажмите кнопку  передатчика для включения охраны. Сирена подаст 1 сигнал, указатели поворота включатся 1 раз, а на ЖК-дисплее передатчика включится индикация режима охраны и символ .

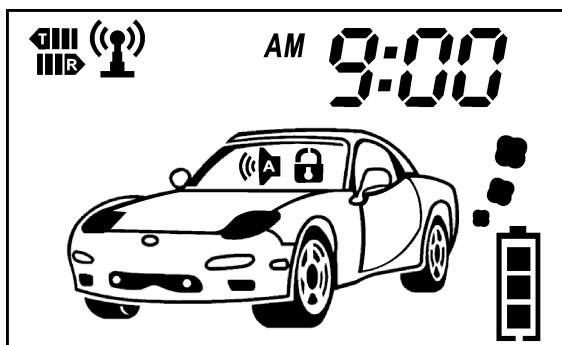

4. Двигатель автомобиля будет продолжать работать на холостом ходу под управлением системы дистанционного запуска в течение запрограммированного времени, после чего будет автоматически остановлен, СИД системы начнет медленно мигать и система перейдет в стандартный режим охраны.



На ЖК-дисплее передатчика выключится символ работающего двигателя .

**Примечание.** Владельцам автомобилей с двигателем, оснащенным турбонаддувом, и с ручной коробкой передач при использовании режима "Turbo" **не требуется** дополнительно выполнять процедуру "Safe Start" для возможности последующего использования дистанционного или автоматического запуска двигателя.

## Функция автоматического запуска двигателя через каждые 24 часа

Вы можете использовать функцию ежедневного автоматического запуска двигателя автомобиля. После включения данной функции система будет автоматически запускать двигатель через каждые 24 часа в то же самое время, когда данная функция была активизирована. Данная функция действует при включённой или выключенной охране. В момент автоматического запуска система встанет в режим охраны и запрет двери автомобиля (если включена программируемая функция # 7).

Для **включения** функции автоматического запуска двигателя каждые 24 часа:

1. Нажмите одновременно кнопки  и  передатчика на 2 секунды или воспользуйтесь процедурой программирования (см. ниже).

2. Сирена подаст 1 короткий сигнал. Через 5 секунд система запустит двигатель на запрограммированное время (заводская установка - 10 минут). Встроенный динамик передатчика подаст мелодичный звуковой сигнал, а на ЖК-дисплее появится символ режима

ежедневного запуска  и вместо индикации текущего времени включится индикация "r 10". СИД системы будет включен постоянно на время работы двигателя.

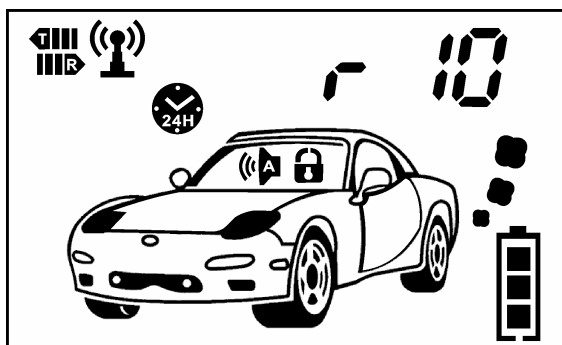

3. Через 10 минут (заводская установка) двигатель автоматически остановится. Вы можете также заглушить двигатель до истечения 10 минут с помощью передатчика.

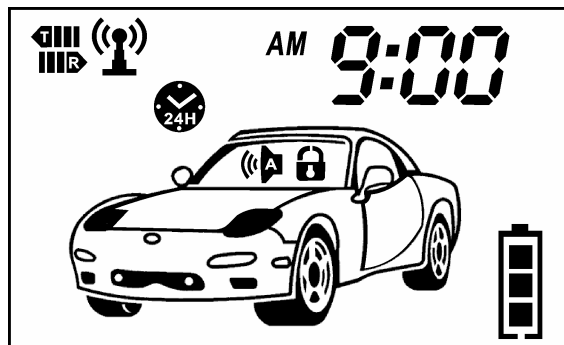

4. После остановки двигателя на ЖК-дисплее передатчика будет индикация включенного режима охраны, символ включенного режима ежедневного запуска  и индикация текущего времени. СИД системы будет мигать 2 раза через паузу.



**Примечание.** При ручной коробке передач функцию можно включить только при включенной охране и если перед этим выполнена процедура проверки логической нейтрали (функция «Safe Start»). В противном случае прозвучит 5 сигналов сирены, указатели поворота включатся 5 раз, и встроенный динамик передатчика с 2-сторонней связью подаст 2 сигнала.

Для **выключения** функции: нажмите и отпустите одновременно кнопки  и  передатчика или воспользуйтесь процедурой программирования (см. ниже).

Подтверждающие сигналы: 2 сигнала сирены + 2 включения указателей поворота. Встроенный динамик передатчика подаст мелодичный звуковой сигнал, а на ЖК-дисплее передатчика выключится индикатор

ежедневного запуска .

### Включение и выключение функции ежедневного запуска при помощи процедуры программирования

Вы также можете включить или выключить функцию автоматического запуска двигателя каждые 24 часа с помощью программирования:

1. Выключите зажигание.
2. Нажмите кнопку Valet 4 раза.
3. Включите зажигание. Сирена подаст 4 сигнала и СИД системы вспыхнет 4 раза.
4. Для включения и выключения функции нажимайте кнопку Valet. При включении функции сирена подаст 1 сигнал подтверждения и СИД системы вспыхнет 1 раз. При выключении функции Вы услышите 2 сигнала и СИД системы вспыхнет 2 раза.

**Примечание.** Через 5 секунд после включения функции - система запустит двигатель на запрограммированное время (заводская установка - 10 минут). Используйте передатчик для того, что бы заглушить двигатель.

**Примечание.** Выключение функции ежедневного запуска через каждые 24 часа автоматически также отключает функцию автоматического запуска по таймеру.



5. Для выхода из режима программирования выключите зажигание или не выполняйте никаких действий в течение 10 секунд.



## Функция автоматического запуска двигателя по таймеру

Вы можете использовать функцию автоматического запуска двигателя автомобиля по таймеру через каждые 1, 2, 4 или 12 часов. Данная функция действует при включённой или выключенной охране. В момент автоматического запуска система встанет в режим охраны и запрет двери автомобиля (если включена программируемая функция # 7).

Для **включения** функции автоматического запуска двигателя по таймеру:

1. Нажмите одновременно кнопки  и  передатчика на 2 секунды.

2. Сирена подаст 1 короткий сигнал. Через 5 секунд система запустит двигатель на запрограммированное время (заводская установка - 10 минут). Встроенный динамик передатчика подаст мелодичный звуковой сигнал, а на ЖК-дисплее появится символ режима

ежедневного запуска  и вместо индикации текущего времени включится индикация "r 10". СИД системы будет включен постоянно на время работы двигателя.

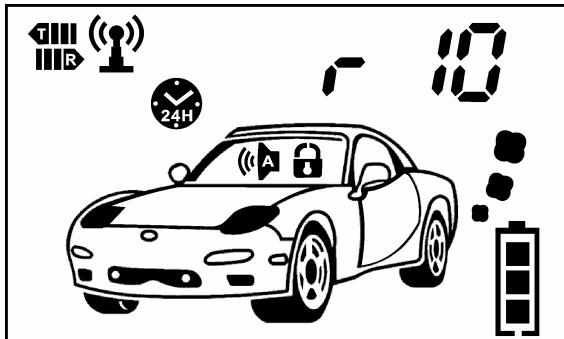

3. В течение 5 секунд выберите желаемый интервал времени между запусками двигателя по таймеру нажатием соответствующей кнопки передатчика:

- Нажмите и отпустите кнопку  передатчика для автоматического запуска двигателя через каждый час. Сирена подаст 1 короткий подтверждающий сигнал.

- Нажмите и отпустите кнопку  передатчика для автоматического запуска двигателя через каждые 2 часа. Сирена подаст 2 коротких подтверждающих сигнала.

- Нажмите и отпустите кнопку  передатчика для автоматического запуска двигателя через каждые 4 часа. Сирена подаст 3 коротких подтверждающих сигнала.



- Нажмите и отпустите кнопку  передатчика для автоматического запуска двигателя через каждые 12 часов. Сирена подаст 4 коротких подтверждающих сигнала.

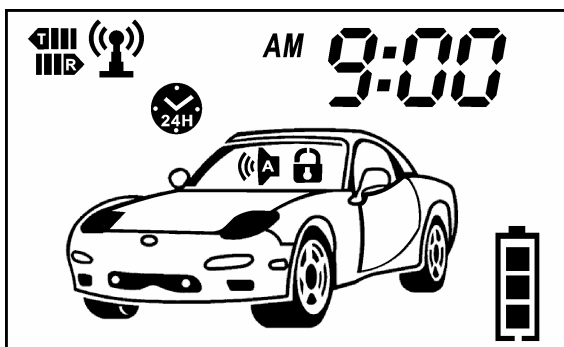

4. Через 10 минут (заводская установка) двигатель автоматически остановится. Вы можете также заглушить двигатель до истечения 10 минут с помощью передатчика.



5. После остановки двигателя на ЖК-дисплее передатчика будет индикация включенного режима охраны, символ включенного режима автоматического запуска по таймеру  и индикация текущего времени. СИД системы будет мигать 2 раза через паузу.

**Примечание.** При ручной коробке передач функцию можно включить только при включенной охране и если перед этим выполнена процедура проверки логической нейтрали (функция «Safe Start»). В противном случае прозвучит 5 сигналов сирены, указатели поворота включатся 5 раз, и встроенный динамик передатчика с 2-сторонней связью подаст 2 сигнала.



Для **выключения** функции нажмите и отпустите одновременно кнопки  и  передатчика или воспользуйтесь процедурой программирования, описанной выше для отключения функции запуска через каждые 24 часа.

Встроенный динамик передатчика подаст мелодичный звуковой сигнал, а на ЖК-дисплее передатчика выключится индикатор ежедневного запуска . Если режим отключался программированием, то символ  остаётся включенным до следующей постановки на охрану или до нажатия кнопки  для проверки состояния системы.



## Функция автоматического запуска двигателя при пониженной температуре\*

(\* данная функция является программируемой)

Ваша система может быть запрограммирована на *автоматический запуск* двигателя автомобиля, если температура внутри автомобиля падает ниже запрограммированного уровня.

Для **включения** данной функции нажмите одновременно кнопки  и  передатчика на 2 секунды или воспользуйтесь процедурой программирования (см. ниже). Сирена подаст 1 короткий сигнал и указатели поворота включатся 1 раз.

Встроенный динамик передатчика с 2-сторонней связью подаст мелодичный звуковой сигнал, а на ЖК-дисплее появится символ включения режима запуска по датчику

температуры , индикатор  и на ЖК-дисплее будет выводиться запрограммированная температура автоматического запуска.

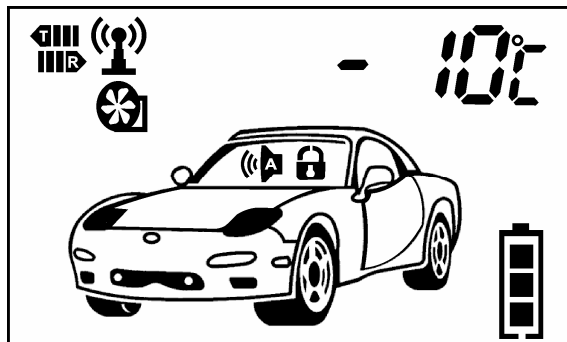

При понижении температуры воздуха **внутри автомобиля** ниже  $-10^{\circ}\text{C}$  (заводская установка, соответствует приблизительно  $-10..-15^{\circ}\text{C}$  температуры воздуха вне автомобиля) двигатель будет автоматически запускаться на заранее запрограммированное время (заводская установка – 10 минут) Вы также можете запрограммировать систему на автоматический запуск двигателя при температуре ниже  $-5^{\circ}\text{C}$ ,  $-20^{\circ}\text{C}$  или  $-30^{\circ}\text{C}$  (программируемая функция # 2).

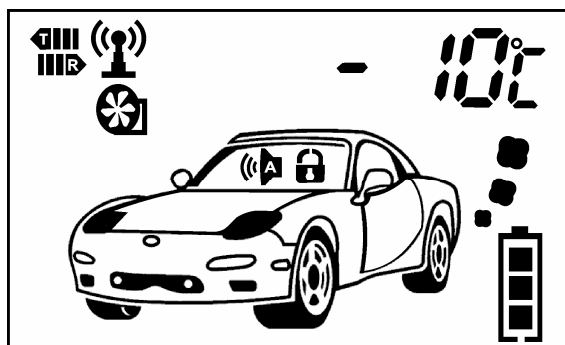

**Примечание:** в данной системе предусмотрена возможность подключения дополнительного датчика температуры для установки под капотом автомобиля. При использовании данного датчика, запуск и прогрев автомобиля будет осуществляться по показаниям именно этого датчика, если же внешний датчик температуры не используется, то запуск и прогрев автомобиля будет осуществляться по показаниям внутрисалонного датчика температуры.

При автоматическом запуске двигателя встроенный динамик передатчика с 2-сторонней связью подаст мелодичный звуковой сигнал, а на ЖК-дисплее появится символ работающего двигателя и индикация текущей температуры.





### Примечания:

1. Данная функция действует при включённой или выключенной охране. В момент автоматического запуска система встанет в режим охраны и запрет двери автомобиля (если включена программируемая функция # 7)
2. При ручной коробке передач функция автоматического запуска при пониженной температуре будет работать только если перед этим была выполнена процедура проверки логической нейтрали (функция «Safe Start», см. выше). Если функция была включена, но процедура проверки логической нейтрали не была произведена, то при попытке автоматического запуска сирена и указатели поворота включатся по 4 раза и встроенный динамик передатчика с 2-сторонней связью подаст 4 звуковых сигнала, а на ЖК-дисплее передатчика включится символ . Повторных попыток автоматического запуска не будет.
3. Двигатель автоматически запустится не более шести раз за 2 часа.

Для **выключения** функции автоматического запуска двигателя при пониженной температуре нажмите и отпустите одновременно кнопки  и  передатчика или воспользуйтесь процедурой программирования (см. ниже).

Подтверждающие сигналы: 2 сигнала сирены + 2 включения указателей поворота. Встроенный динамик передатчика подаст мелодичный звуковой сигнал, а на ЖК-дисплее передатчика выключатся символы



. Если режим отключался программированием, то символ  остаётся включенным до постановки на охрану или до нажатия кнопки  для проверки состояния системы.

### **Включение и выключение функции ежедневного запуска по датчику температуры при помощи процедуры программирования**

Вы также можете включить или выключить функцию автоматического запуска двигателя при пониженной температуре с помощью программирования:

1. Выключите зажигание.
2. Нажмите кнопку Valet 5 раз.
3. Включите зажигание. Сирена подаст 5 сигналов и СИД системы вспыхнет 5 раз.
4. Для включения и выключения функции нажимайте кнопку Valet. При включении функции сирена подаст 1 сигнал подтверждения и СИД системы вспыхнет 1 раз. При выключении функции Вы услышите 2 сигнала и СИД системы вспыхнет 2 раза.
5. Для выхода из режима программирования выключите зажигание или не выполняйте никаких действий в течение 10 секунд.

## Дополнительные функции 5-кнопочного радиопередатчика с 2-сторонней связью

### Опрос состояния системы. Проверка наличия 2-сторонней связи между системой и передатчиком с 2-сторонней связью.

Нажатие кнопки  передатчика с 2-сторонней связью включит режим опроса состояния системы, который также выполняет функцию проверки наличия связи между системой и передатчиком с 2-сторонней связью.

После получения данного сигнала с передатчика с 2-сторонней связью система подтвердит получение запроса 3 миганиями указателей поворота автомобиля и в свою очередь перешлет на передатчик с 2-сторонней связью данные о текущем состоянии системы и информацию о текущем значении температуры внутри салона автомобиля:

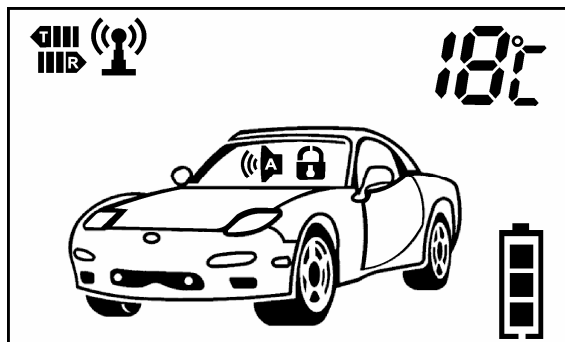

Если связь между системой и передатчиком с 2-сторонней связью отсутствует, то на дисплее выключит-

ся символ антенны , свидетельствуя об отсутствии связи:

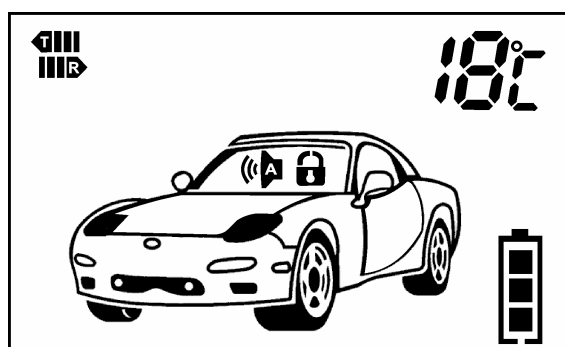



### Выбор режима оповещения\*

(\* данная функция является программируемой)

Вы можете выбрать один из следующих режимов оповещения при срабатывании системы: режим «Мелодия» или режим «Вибратор»:

Если выбран режим «Мелодия», то при срабатывании системы встроенный динамик передатчика с 2-сторонней связью будет подавать звуковой сигнал, похожий на звук полицейской сирены.

Если выбран режим «Вибратор», то при срабатывании системы встроенный вибратор передатчика с 2-сторонней связью будет непрерывно работать в течение 20 секунд.

Для переключения режимов следует нажать и отпустить одновременно кнопку  и кнопку  5-кнопочного передатчика с 2-сторонней.



- Включение режима «Мелодия» подтверждается 1 коротким мелодичным сигналом встроенного динамика передатчика.

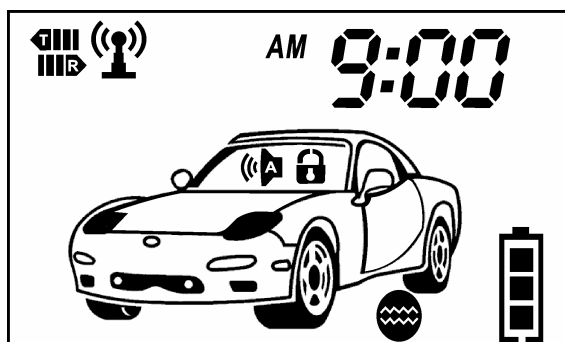

- Включение режима «Вибратор» подтверждается 2 включениями встроенного вибратора передатчика



и включением символа  на ЖК-дисплее передатчика:



## Включение режима энергосбережения передатчика с 2-сторонней связью (режим "POWER SAVING")



Данный режим отключает приемник (функцию обратной связи и индикацию на дисплее) передатчика с 2-сторонней связью и может использоваться с целью экономии потребления питания. Когда данный режим включен – на ЖК-дисплее передатчика выключится символ приёма , символ  останется включённым, передатчик не будет реагировать на изменения состояния системы. При срабатывании системы передатчик с 2-сторонней связью **не будет** подавать сигналы оповещения.

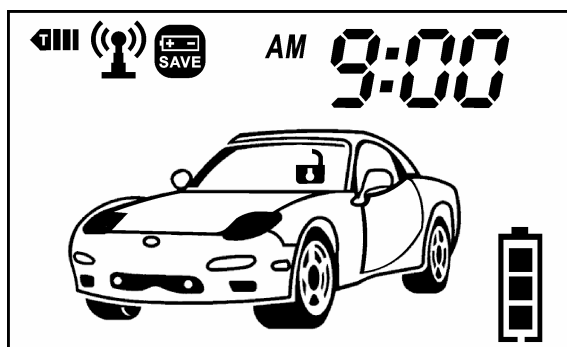

Для включения режима "POWER SAVING" – при включённой или выключенной охране нажмите и отпустите одновременно кнопку  и кнопку  передатчика с 2-сторонней связью. На передатчике прозвучит 2-х тоновый звуковой сигнал и включится символ .

**Примечание.** Если при одновременном нажатии кнопок чуть раньше будет нажата кнопка , то система будет вставать в режим охраны, при этом символ  всё равно включится. Чтобы этого не случилось, следует кнопку  нажимать чуть раньше.

Режим "POWER SAVING" включится автоматически через 2 минуты (выключится символ ).



В режиме "POWER SAVING" передатчик с 2-сторонней связью может управлять всеми функциями системы. При этом включится обычная (символ ) индикация на ЖК-дисплее передатчика, символ  останется включённым. Если система будет поставлена в режим охраны, то режим "POWER SAVING" будет автоматически отменён. После снятия с охраны передатчик через 2 минуты опять вернется в режим "POWER SAVING" (символ  выключится).

**Отключение** режима "POWER SAVING" производится аналогичным образом - нажмите и отпустите одновременно кнопку  и кнопку  передатчика с 2-сторонней связью. На ЖК-дисплее передатчика выключится символ  и прозвучит мелодичный звуковой сигнал.

## Индикация текущего времени. Включение подсветки ЖК-дисплея

Нажмите и отпустите кнопку  передатчика - на 5 секунд включится подсветка ЖК-дисплея передатчика, на котором постоянно включена индикация текущего времени и состояния системы.

Если двигатель в данный момент запущен дистанционно или автоматически, то после нажатия кнопки  передатчика на ЖК-дисплее сохранится индикация состояния системы и работающего двигателя, а индикация запрограммированного времени работы двигателя (заводская установка 10 минут) сменится индикацией текущего времени.

## Программирование функций 5-кнопочного передатчика с 2-х сторонней связью

**ВНИМАНИЕ:** Пауза между действиями не должна превышать 8 секунд, в противном случае передатчик автоматически выйдет из режима установки.

РЕЖИМ / ФУНКЦИЯ ПЕРЕДАТЧИКА	ИНДИКАЦИЯ НА ЖК-ДИСПЛЕЕ	ПРИМЕЧАНИЕ
Нажмите и удерживайте кнопку <b>F</b> в течение 2 секунд для входа в режим настройки функций передатчика и установки часов текущего времени		
Встроенный динамик передатчика подаст 2 коротких сигнала		
Режим установки <i>текущего времени</i> : часы	 <p>мигает символ часов</p>	Нажимайте кнопку  для <b>увеличения</b> значения часов текущего времени или кнопку  для <b>уменьшения</b> значения часов текущего времени *
Нажмите и отпустите кнопку <b>F</b> для перехода к установке <i>минут текущего времени</i> :		
Режим установки <i>текущего времени</i> : минуты	 <p>мигает символ минут</p>	Нажимайте кнопку  для <b>увеличения</b> значения минут текущего времени или кнопку  для <b>уменьшения</b> значения минут текущего времени
Нажмите и отпустите кнопку <b>F</b> для перехода к установке <i>часов будильника</i> :		
Установка <i>будильника</i> : часы	 <p>мигает символ часов</p>	Нажимайте кнопку  для <b>увеличения</b> значения часов будильника или кнопку  для <b>уменьшения</b> значения часов будильника
Нажмите и отпустите кнопку <b>F</b> для перехода к установке <i>минут будильника</i> :		
Установка <i>будильника</i> : минуты	 <p>мигает символ минут</p>	Нажимайте кнопку  для <b>увеличения</b> значения минут будильника или кнопку  для <b>уменьшения</b> значения минут будильника
Нажмите и отпустите кнопку <b>F</b> для перехода к <b>включению будильника</b> :		
Включение / выключение будильника	 <p>или</p>	Нажимайте кнопку  или кнопку  для включения или выключения будильника Вместо символа песочных часов – должен быть символ колокольчика.
Нажмите и отпустите кнопку <b>F</b> для перехода к установке <i>часов таймера</i> обратного отсчета		
Установка <i>таймера обратного отсчета</i> : часы	 <p>мигает символ часов</p>	Нажимайте кнопку  для <b>увеличения</b> значения часов таймера или кнопку  для <b>уменьшения</b> значения часов таймера
Нажмите и отпустите кнопку <b>F</b> для перехода к установке <i>минут таймера</i> обратного отсчета		
Установка <i>таймера обратного отсчета</i> : минуты	 <p>мигает символ минут</p>	Нажимайте кнопку  для <b>увеличения</b> значения минут таймера или кнопку  для <b>уменьшения</b> значения минут таймера

Нажмите и отпустите кнопку <b>F</b> для перехода к включению / выключению таймера обратного отсчета		
Включение / выключение режима таймера обратного отсчета	 или 	Нажимайте кнопку  или кнопку  для включения или выключения режима таймера **
Нажмите и отпустите кнопку <b>F</b> для возврата к режиму установки <b>часов текущего времени</b>		
Режим установки текущего времени	  <i>мигает символ минут</i>	
Нажмите и удерживайте кнопку <b>F</b> в течение 2 секунд или подождите 8 секунд для <b>выхода из режима</b> программирования		

\* При удерживании кнопок будет происходить ускоренное изменение значений.

\*\* При включении ("ON") режима таймера обратного отсчета, таймер включится сразу после выхода из режима настройки передатчика на время, выбранное в меню установки таймера обратного отсчета.

### Быстрое включение некоторых функций 5-кнопочного передатчика с 2-сторонней связью

Вы также можете воспользоваться приведенной ниже таблицей для быстрого включения некоторых функций передатчика с 2-сторонней связью

Функция	Кнопка / Комбинация кнопок	Примечание
Включение/выключение будильника	 + <b>F</b>	Нажать и отпустить (на дисплее в течение 2 секунд будет индцироваться время будильника).
Установка таймера обратного отсчета на 10 минут	 + <b>F</b>	Нажать и отпустить
Установка таймера обратного отсчета на 20 минут	 + <b>F</b>	Нажать и отпустить 2 раза
Установка таймера обратного отсчета на 30 минут	 + <b>F</b>	Нажать и отпустить 3 раза
Установка таймера обратного отсчета на 1 час	 + <b>F</b>	Нажать и отпустить 4 раза
Установка таймера обратного отсчета на 1,5 часа	 + <b>F</b>	Нажать и отпустить 5 раз
Установка таймера обратного отсчета на 2 часа	 + <b>F</b>	Нажать и отпустить 6 раз
Установка таймера обратного отсчета на 00 минут (выключение таймера)	 + <b>F</b>	Нажать и отпустить

### Предупреждение о разряде батареи передатчика

При разряде батареи передатчика с 2-сторонней связью шкала заполнения батареи на ЖК-дисплее уменьшится до 1 элемента.

При критической степени разряда батареи вместо сигналов подтверждения встроенный динамик передатчика будет подавать 5 коротких сигналов, а на ЖК-дисплее будет 5 раз мигать символ разряженной ("пустой") батареи:

При дальнейшем разряде батареи на дисплее включатся одновременно все сегменты и символы.

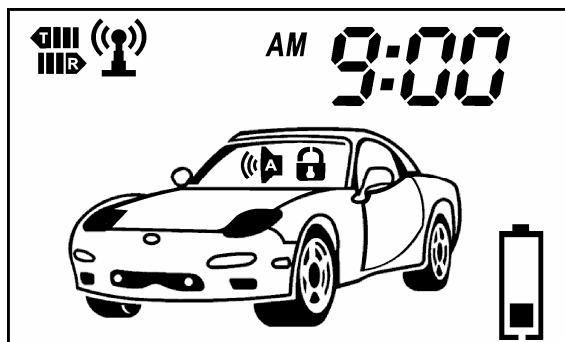

### Замена элементов питания

Рекомендуется менять батарею передатчика каждые 3-5 месяцев, в зависимости от частоты и режима использования передатчика с 2-сторонней связью и частотой использования режима энергосбережения.

Для замены батареи передатчика:

1. Откройте крышку батареи.
2. Извлеките севшую батарею, запомнив полярность ее установки.
3. Установите новую батарею (типа AAA), убедитесь в соблюдении полярности.
4. Установите крышку батареи обратно.



## РУКОВОДСТВО ПО УСТАНОВКЕ

### Рекомендации по размещению и монтажу компонентов

Данная система может быть установлена на автомобиле с напряжением аккумулятора 12В и массой на корпусе.

Центральный блок разместите в салоне в скрытом месте, предпочтительнее под приборной панелью - в этом случае длина соединительных проводов будет минимальной. Для предотвращения попадания в блок влаги рекомендуется установить его таким образом, чтобы исключить стекание капель воды по проводам внутрь корпуса. Закрепите блок на плоской поверхности с помощью винтов-саморезов или двухстороннего скотча так, чтобы исключить его перемещение при вибрациях.

Внешний модуль приемопередающей антенны закрепите на лобовом стекле автомобиля максимально высоко и так, чтобы от антенны до металлических деталей кузова было не менее 5 см. В этом случае обеспечивается максимальная дальность действия брелков.

Сирену разместите под капотом как можно дальше от источников тепла и влаги. Рупор сирены направьте вниз, чтобы избежать постоянного накопления воды. Убедитесь, что сирена и провода недоступны из-под машины.

Датчик удара жестко закрепите в салоне автомобиля, обеспечив доступ к его регулировкам.

Светодиодный индикатор (СИД) системы закрепите на видимом месте на приборной панели.

Сервисную кнопку Valet установите в скрытом, но доступном пользователю месте.

При установке кнопочных выключателей под капотом и в багажнике проверьте правильность их работы. При закрытом капоте или багажнике зазор между контактами в выключателе должен быть не менее 3 мм. Неправильная установка кнопочных выключателей часто является причиной ложных тревог.

### Рекомендации по прокладке и подключению проводов

Прокладку проводов производите как можно дальше от источников электрических помех: катушки зажигания, высоковольтных проводов и т.п. Обратите внимание на то, чтобы провода не соприкасались с движущимися частями конструкции автомобиля - педалями, рулевыми тягами и т.п. Старайтесь при установке минимизировать длину проводов.

Монтаж соединений электропроводки сигнализации необходимо производить при отсоединенном аккумуляторе автомобиля.

**Внимание!** Если автомобиль оборудован воздушной подушкой или имеет закодированный приемник, при отключении питания руководствуйтесь инструкцией по эксплуатации автомобиля или приемника.

Все неразъемные соединения выполняйте с помощью пайки и хорошо изолируйте.

Все силовые цепи (питание, указатели поворота, управление замками дверей и т.д.) должны быть обязательно защищены плавкими предохранителями соответствующего номинала.

Центральный блок и другие компоненты сигнализации подключайте к разъемам кабелей только после завершения монтажа. Монтаж сигнализации производите в соответствии со схемой подключения.

## ПОДСОЕДИНЕНИЕ ПРОВОДОВ СИСТЕМЫ

### Основной 18-контактный разъем (верхний ряд)

Провод	Куда подсоединяется
<b>ОРАНЖЕВЫЙ/СЕРЫЙ</b>	К отрицательному триггеру капота / К датчику температуры
<b>СИНИЙ/ЧЕРНЫЙ</b>	К отрицательному триггеру двери
<b>ОРАНЖЕВЫЙ/ФИОЛЕТОВЫЙ</b>	К ручному (стояночному) тормозу или к педали тормоза (-).
<b>ЖЕЛТЫЙ/ЧЕРНЫЙ</b>	Выход 2-го канала (к дополнительному реле отпирания замка багажника или к дополнительным аксессуарам) (-), см. схему подключения
<b>ЖЕЛТЫЙ/СИНИЙ</b>	Выход 4-го канала (-)
<b>СЕРЫЙ</b>	К сирене (+); максимальный ток нагрузки выхода 2А
<b>ЧЕРНЫЙ/БЕЛЫЙ</b>	выход для дополнительной блокировки двигателя НР реле / выход для дополнительной блокировки двигателя НЗ реле, см. схемы подключения.
<b>ЗЕЛЕНЫЙ/ЖЕЛТЫЙ</b>	К цепи управления указателями поворота (+), максимальный ток нагрузки выхода 7,5А
<b>ЗЕЛЕНЫЙ/ЧЕРНЫЙ</b>	К цепи управления указателями поворота (+), максимальный ток нагрузки выхода 7,5А

### Основной 18-контактный разъем (нижний ряд)

Провод	Куда подсоединяется
<b>ФИОЛЕТОВЫЙ</b>	К дополнительной кнопке включения режима Anti-HiJack (-)
<b>ОРАНЖЕВЫЙ/БЕЛЫЙ</b>	К отрицательному триггеру багажника
<b>СИНИЙ/КРАСНЫЙ</b>	К положительному триггеру двери
<b>СЕРЫЙ/ЧЕРНЫЙ</b>	К тахометру или к массе автомобиля (вход, предназначенный для контроля работы двигателя, см. схему подключения)
<b>ЖЕЛТЫЙ/ОРАНЖЕВЫЙ</b>	Выход 3-го канала (-)
<b>ЧЕРНЫЙ/ЖЕЛТЫЙ</b>	К реле блокировки стартера (-), см. схему подключения.
<b>ЧЕРНЫЙ/КРАСНЫЙ</b>	Выход включения 3-й цепи зажигания (-)
<b>СИНИЙ</b>	Дополнительный программируемый выход (-300мА) для управления внутрисалонным освещением или закрыванием окон автомобиля, см. схему подключения.
<b>ЧЕРНЫЙ</b>	К отрицательной клемме аккумулятора / к “массе” автомобиля

### 6-контактный силовой разъем системы дистанционного запуска (верхний ряд)

Провод	Куда подсоединяется
<b>ЗЕЛЕНЫЙ</b>	Программируемый выход включения 2-й цепи зажигания или дублирование выхода включения цепи АСС
<b>ЖЕЛТЫЙ</b>	к клемме 15 замка зажигания (выход включения 1-й цепи зажигания / вход цепи зажигания)
<b>КРАСНЫЙ</b>	К положительной клемме аккумулятора (+12В) через предохранитель 30А

### 6-контактный силовой разъем системы дистанционного запуска (нижний ряд)

Провод	Куда подсоединяется
<b>КРАСНЫЙ (тонкий)</b>	К положительной клемме аккумулятора (+12В) через предохранитель 10А
<b>СИНИЙ</b>	к клемме АСС замка зажигания (выход включения цепи АСС)
<b>ЧЕРНЫЙ/ЖЕЛТЫЙ</b>	Выход управления включением стартера (см. схему подключения)

### **6-контактный разъем для подключения замков дверей (верхний ряд)**

<b>Провод</b>	<b>Куда подсоединяется</b>
<b>ЗЕЛЕНый/ЧЕРный</b>	Импульс запираения, Н.З. контакт реле
<b>ЗЕЛЕНый/БЕЛый</b>	Импульс запираения, Н.Р. контакт реле
<b>ЗЕЛЕНый</b>	Общий провод запираения

### **6-контактный разъем для подключения замков дверей (нижний ряд)**

<b>Провод</b>	<b>Куда подсоединяется</b>
<b>СИНИЙ/ЧЕРный</b>	Импульс отпираения, Н.З. контакт реле
<b>СИНИЙ/БЕЛый</b>	Импульс отпираения, Н.Р. контакт реле
<b>СИНИЙ</b>	Общий провод отпираения

### **Функции дополнительных разъемов на основном блоке системы**

<b>Разъем</b>	<b>Подсоединение/Функция</b>
<b>5-контактный Белый</b>	Разъем для подключения внешнего модуля антенны
<b>2-контактный Белый</b>	Светодиодный Индикатор (СИД)
<b>2-контактный Белый</b>	Переключатель Valet
<b>4-контактный Белый</b>	Датчик удара
<b>Петля Черного провода</b>	Выбор типа коробки передач: замкнутая петля соответствует автоматической коробке передач (заводская установка); разрезанная петля соответствует ручной коробке передач

### **Расположение контактов/проводов в разъеме блока для подключения датчика удара (слева направо)**

Вход зоны предупреждения (-)

Вход основной зоны (-)

Питание - «масса» при включенном режиме охраны

Питание +12В

## ПОДСОЕДИНЕНИЕ ПРОВОДОВ СИСТЕМЫ

### ОРАНЖЕВЫЙ/СЕРЫЙ провод:

**а)** Основная функция Оранжевого/Серого провода системы – отрицательный вход триггера капота. Подключите Оранжевый/Серый провод к концевому выключателю капота, замыкающемуся на “массу” при открывании капота.

**б)** Оранжевый/Серый провод может также использоваться для подключения датчика температуры.

Подключите Оранжевый/Серый провод датчика температуры к Оранжевому/Серому проводу системы, а Черный провод датчика – к “массе”

В этом случае при закрытом капоте система сможет получать информацию о температуре под капотом автомобиля и сможет использовать ее при автоматическом запуске двигателя по датчику температуры.

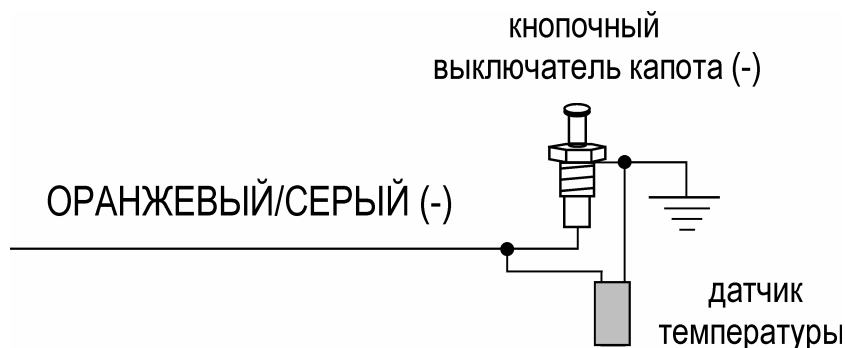

**СИНИЙ/ЧЕРНЫЙ провод:** подключите к концевым выключателям дверей, замыкающимся на “массу” при открывании дверей.

**ОРАНЖЕВЫЙ/ФИОЛЕТОВЫЙ провод:** данный вход системы используется как отрицательный вход контроля состояния ручного (стояночного) тормоза или педали тормоза.

При наличии положительного потенциала на этом проводе дистанционный и автоматический запуски двигателя будут невозможны. Возникновение положительного потенциала на этом проводе в режиме запущенного дистанционно или автоматически двигателя – вызовет немедленную остановку двигателя. Схемы подключения приведены ниже:

В автомобиле с **автоматической** коробкой передач подсоедините Оранжевый/Фиолетовый провод к проводу, идущему от стоп-сигналов автомобиля, который замыкается на +12В при нажатии педали тормоза:

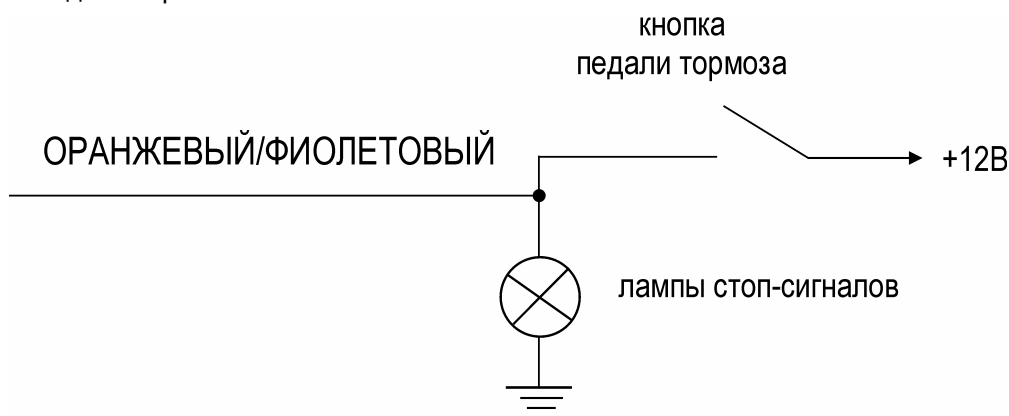

В автомобиле с **ручной** коробкой передач подсоедините Оранжевый/Фиолетовый провод к проводу, замыкающемуся на массу при взведении ручного тормоза:

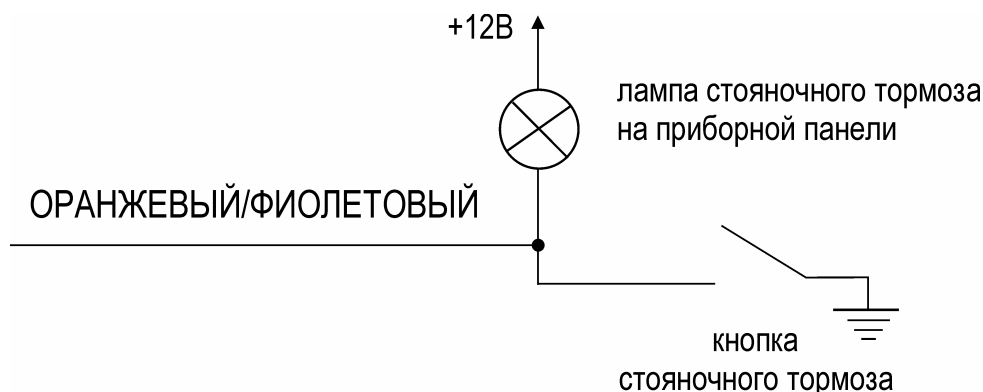

**ЖЕЛТЫЙ/ЧЕРНЫЙ провод:** отрицательный выход 2-го канала системы для дистанционного отпирания электрического замка крышки багажника (если автомобиль им оборудован). Длительность импульса выходного сигнала 1 с. Максимальный ток нагрузки 300мА, для подключения требуется дополнительное реле. Схема подключения приведена ниже.

**ЖЕЛТЫЙ/СИНИЙ провод:** отрицательный выход 4-го канала системы для дистанционного управления дополнительными устройствами. Для включения 4-го канала системы нажмите кнопку  передатчика на 2 секунды.

Желтый/Синий провод может быть также запрограммирован как выход для отпирания всех дверей (для реализации функции отпирания дверей в 2 этапа при снятии системы с охраны), программируемая функция # 10. В этом случае данный выход включится при нажатии на 2 секунды кнопки  передатчика в течение 5 секунд после выключения охраны.

Максимальный ток нагрузки 300мА, для подключения требуется дополнительное реле.

**СЕРЫЙ провод:** положительный выход для подключения к сирене. Максимальный ток нагрузки выхода 2А.

**ЧЕРНЫЙ/БЕЛЫЙ провод:** отрицательный выход для дополнительной блокировки двигателя НР реле (“минус при выключенной охране”). Черный/Белый провод может быть также запрограммирован как отрицательный выход для дополнительной блокировки двигателя НЗ реле (“минус на охране”) (см. программируемую функцию # 15).

Максимальный ток нагрузки 300мА, для подключения необходимо дополнительное реле.

**ЗЕЛЕНый/ЖЕЛТЫЙ провод:** подключите к лампам указателей поворота или габаритных огней. Максимальный ток нагрузки выхода 7,5А.

**ЗЕЛЕНый/ЧЕРНЫЙ провод:** подключите к лампам указателей поворота или габаритных огней. Максимальный ток нагрузки выхода 7,5А.

**ФИОЛЕТОВЫЙ провод** - подключите к кнопочному выключателю, включающему режим Anti-HiJack. При замыкании данного провода на “массу” при включенном зажигании будет активизирован режим Anti-HiJack. Режим Anti-HiJack сработает после открывания двери автомобиля.

**ОРАНЖЕВЫЙ/БЕЛЫЙ провод** - подключите к концевому выключателю багажника, замыкающемуся на “массу” при открывании багажника.

**СИНИЙ/КРАСНЫЙ провод** - подключите к концевым выключателям дверей, замыкающимся на +12В при открывании дверей.

**СЕРЫЙ/ЧЕРНЫЙ провод:** - вход контроля автоматического и дистанционного запуска двигателя. Чувствительность входа не более 1,5 В, входное сопротивление не менее 100 кОм.

Подключение Серого/Черного провода необходимо для контроля работы двигателя при дистанционном или автоматическом запуске. Контроль работы двигателя может производиться по наличию напряжения на выходе генератора (заводская установка), по сигналу датчика давления масла, либо по сигналу на штатном проводе тахометра (программируемая функция # 4).

- При выборе контроля работы двигателя по наличию напряжения на выходе генератора или по сигналу датчика давления масла, система будет запускать двигатель в течение запрограммированного времени (определяемого функцией # 3) и будет контролировать запуск и работу двигателя автомобиля по лампе разряда батареи или по лампе давления масла. Работа стартера будет остановлена при получении “+” сигнала от датчика давления масла или лампы разряда аккумулятора.
- При выборе контроля работы двигателя по сигналу тахометра система будет запускать двигатель в течение запрограммированного времени, по ходу чего будет контролировать наличие сигнала тахометра для выключения стартера после успешного запуска двигателя автомобиля или для повторной попытки запустить стартер в том случае, если обороты исчезли.

**a)** При использовании Серого/Черного провода для контроля двигателя по сигналу на выходе генератора или датчику давления масла успешный запуск двигателя будет контролироваться по наличию положительного напряжения +12В на выходе генератора при работающем двигателе или на лампе контроля давления масла. Подсоедините Серый/Черный провод к проводу, идущему от генератора к индикаторной лампе разряда батареи или к индикаторной лампе давления масла, расположенной на приборной панели.

**b)** Рекомендуется подключать Серый/Черный провод к тахометру (таходатчику) автомобиля, если имеется такая возможность. В этом случае диагностика запуска двигателя будет проводиться по наличию сигнала тахометра.

После подключения Серого/Черного провода **необходимо** провести процедуру программирования в память системы оборотов холостого хода (см. описание процедуры программирования ниже).

**ЖЕЛТЫЙ/ОРАНЖЕВЫЙ провод:** отрицательный выход 3-го канала системы для дистанционного управления дополнительными устройствами. Максимальный ток нагрузки 300мА, для подключения требуется дополнительное реле. Длительность импульса выходного сигнала программируется как импульсный 1 секунда, таймерный 10 секунд, таймерный 30 секунд или “постоянный до выключения с помощью передатчика” (“защелка”) см. программирование функции # 5.

**ЧЕРНЫЙ/ЖЕЛТЫЙ провод:** отрицательный выход “состояния” системы (“минус на охране”), активируется автоматически при включении режима охраны и дистанционном или автоматическом запуске двигателя. Максимальный ток нагрузки 300мА.

**ЧЕРНЫЙ/КРАСНЫЙ провод:** отрицательный выход для включения 3-й цепи зажигания. Максимальный ток нагрузки 300мА, для подключения требуется дополнительное реле. Подключение данного провода может быть необходимо в том случае, если в автомобиле более двух цепей зажигания или для активизации модулей обхода штатного иммобилайзера. Данный выход автоматически активизируется при дистанционном или автоматическом запуске и работает синхронно с Желтым силовым проводом системы (выход 1-й цепи зажигания).

**СИНИЙ провод:** отрицательный дополнительный программируемый выход для управления внутрисалонным освещением (заводская установка) или для управления закрыванием окон автомобиля (см. программирование функции # 14). Максимальный ток нагрузки 300мА, для подключения требуется дополнительное реле.

**ЧЕРНЫЙ провод:** минус питания, соедините с “массой” автомобиля, обеспечив хороший контакт.

## СИЛОВОЙ 6-КОНТАКТНЫЙ РАЗЪЕМ СИСТЕМЫ:

### **ЗЕЛЕНЫЙ провод: выход включения 2-й цепи зажигания (+)**

Подключите Зеленый провод 6-контактного силового разъема системы к штатному проводу питания 2-й цепи зажигания автомобиля.

Алгоритм работы данного выхода программируется функцией # 7 – в зависимости от состояния данной функции выход Зеленого провода будет либо дублировать работу Желтого провода (выход включения 1-й цепи зажигания), либо будет дублировать работу Синего провода (выход включения цепи АСС).

### **ЖЕЛТЫЙ провод: выход включения 1-й (основной) цепи зажигания (+) / вход +12В от замка зажигания**

Подсоедините Желтый провод 6-контактного силового разъема системы к штатному проводу зажигания автомобиля, на котором имеется питание +12 В, когда ключ зажигания находится в положениях “ВКЛ” (“ON”) и “ЗАПУСК” (CRANK), и напряжение 0В, когда ключ зажигания находится в положениях “ВЫКЛ.” (“OFF”) и “АСС” (контакт 15).

**ВНИМАНИЕ:** Если используется дополнительная блокировка цепи зажигания автомобиля, то Желтый провод 6-контактного силового разъема системы должен быть подключен к проводу, идущему от замка зажигания, между местом установки дополнительного реле блокировки и катушкой зажигания.

### **КРАСНЫЙ провод: силовоточный вход питания +12В**

Красный провод используется для подачи тока во все цепи, питаемые с помощью встроенных реле системы запуска двигателя, подключите к положительной клемме аккумулятора через предохранитель 30А.

**КРАСНЫЙ провод** - +12В питания системы, подключите к положительной клемме аккумулятора через предохранитель 10А.

### **СИНИЙ провод: выход включения цепи АСС (+)**

Подключите Синий провод 6-контактного силового разъема системы к проводу, идущему от замка зажигания, который подает питание на аксессуары (дополнительное оборудование автомобиля, например, на систему климат-контроля). На данном проводе должно быть питание +12 В, когда ключ зажигания находится в положениях “ВКЛ” (“ON”) и “АСС”, и напряжение 0В, когда ключ зажигания находится в положениях “ВЫКЛ.” (“OFF”) и “ЗАПУСК” (CRANK).

При необходимости Синий провод может быть подключен не ко всей цепи питания аксессуаров (дополнительного оборудования), а к штатному проводу питания какого-либо конкретного устройства (например, только к цепи питания кондиционера или отопителя).

### **ЧЕРНЫЙ/ЖЕЛТЫЙ провод: выход управления включением стартера (+)**

Черный/Желтый провод выполняет функцию включения стартера при дистанционном или автоматическом запуске двигателя.

Подсоедините Черный/Желтый провод 6-контактного силового разъема системы к проводу, идущему от контакта 50/1 замка зажигания к соленоиду стартера автомобиля (на этом проводе должно появляться напряжение +12В, когда ключ зажигания находится в положении “ЗАПУСК”, и напряжение 0В, когда ключ зажигания находится в любом другом положении). Черный/Желтый провод должен быть подключен к данному проводу между местом подключения реле блокировки стартера и соленоидом стартера.

Максимальный ток встроенного реле включения стартера – 30А.

## Необходимые подключения проводов и программирование функций для нормальной работы системы дистанционного запуска

Перед использованием системы дистанционного запуска двигателя **обязательно** следует выполнить следующие действия.

1. Задать тип коробки передач автомобиля замыканием или разрезанием петли Черного провода на центральном блоке системы.
2. Программированием функции # 8 выбрать тип двигателя: бензиновый или дизельный.
3. Выбрать способ контроля работы двигателя при помощи функции # 4 – по сигналу тахометра, по сигналу на выходе генератора или по датчику давления масла. Обязательно подключение Серого/Черного провода системы к выбранной цепи. При выборе контроля работы двигателя по сигналу тахометра следует произвести программирование оборотов холостого хода (см. ниже).
4. Оранжевый/Фиолетовый провод системы обязательно следует подключить к концевому выключателю стояночного тормоза (минус) для ручной коробки передач или к концевому выключателю тормозных огней положительной полярности для автоматической коробки передач.
5. Оранжевый/Серый провод системы обязательно следует подключить к концевому выключателю капота.

### Программирование оборотов холостого хода

1. Функция # 4 должна быть запрограммирована в состояние “контроль работы двигателя по сигналу тахометра”.
2. Отключите все потребители электричества в автомобиле (такие как кондиционер, магнитола, усилитель)
3. Включите зажигание и в течение 10 секунд нажмите кнопку Valet 9 раз.
4. Выключите зажигание. Прозвучат 9 сигналов сирены. СИД системы мигнёт 9 раз и затем включится постоянно.
5. В течение 3-х минут включите зажигание и заведите двигатель.
6. После того, как обороты двигателя достигнут 500 -1500 в минуту и двигатель достаточно прогреется (но не позднее, чем через 3 минуты после включения зажигания), нажмите и удерживайте кнопку Valet.
7. Если программирование успешное, то сирена подаст 1 сигнал и СИД погаснет.
8. Если программирование оборотов холостого хода было безуспешным или 3-х минутный интервал был превышен, то сирена подаст 4 сигнала и указатели поворота включатся 5 раз. Необходимо будет повторить процедуру программирования.

### Функционирование входов/выходов системы запуска двигателя:

Положение ключа зажигания	Выкл (OFF)	ACC	Зажигание (IGN)	Старт (Start)
<b>Провод</b>				
Провод питания системы	+	+	+	+
Стартерный провод				+
Провод IGN 1			+	+
Провод ACC		+	+	
Провод IGN 2			+	
Провод питания силовых цепей	+	+	+	+
Провод IGN 3			(-)	(-)



## ПОДСОЕДИНЕНИЕ ЭЛЕКТРОПРИВОДОВ ЗАМКОВ ДВЕРЕЙ

Перед подключением системы к штатным электроприводам замков дверей необходимо определить тип штатной системы центрального замка. Для этого – выньте выключатель дверного замка из панели двери водителя и протестируйте провода, идущие от выключателя.

### 3-ПРОВОДНАЯ СИСТЕМА ЦЕНТРАЛЬНОГО ЗАМКА С ОТРИЦАТЕЛЬНОЙ ПОЛЯРНОСТЬЮ

Если от выключателя идет 3 провода, один из которых постоянно замкнут на массу (независимо от положения выключателя), а из двух других проводов один будет замыкаться на массу при переводе выключателя в положение «Lock» («Закрывается»), а другой будет замыкаться на массу при переводе выключателя в положение «Unlock» («Открыто») – Вы имеете дело с 3-проводной системой с отрицательной полярностью.

- ◆ В автомобилях такого типа ЗЕЛЁНЫЙ/ЧЕРНЫЙ и СИНИЙ/ЧЁРНЫЙ провода системы НЕ используются.
- ◆ СИНИЙ/БЕЛЫЙ и ЗЕЛЁНЫЙ/БЕЛЫЙ провода системы должны быть подсоединены к «массе».
- ◆ Подсоедините ЗЕЛЁНЫЙ провод к штатному проводу запирающего автомобиля.
- ◆ Подсоедините СИНИЙ провод к штатному проводу отпирания автомобиля.

### 3-ПРОВОДНАЯ СИСТЕМА ЦЕНТРАЛЬНОГО ЗАМКА С ПОЛОЖИТЕЛЬНОЙ ПОЛЯРНОСТЬЮ

Если от выключателя идет 3 провода, один из которых постоянно замкнут на +12В (независимо от положения выключателя), а из двух других проводов один будет замыкаться на +12В при переводе выключателя в положение «Lock» («Закрывается»), а другой будет замыкаться на +12В при переводе выключателя в положение «Unlock» («Открыто») – Вы имеете дело с 3-проводной системой с положительной полярностью. Подсоедините систему как показано на схеме.

- ◆ В автомобилях такого типа ЗЕЛЁНЫЙ/ЧЕРНЫЙ и СИНИЙ/ЧЁРНЫЙ провода системы НЕ используются.
- ◆ СИНИЙ/БЕЛЫЙ и ЗЕЛЁНЫЙ/БЕЛЫЙ провода системы должны быть подсоединены к +12В.
- ◆ Подсоедините ЗЕЛЁНЫЙ провод к штатному проводу запирающего автомобиля.
- ◆ Подсоедините СИНИЙ провод к штатному проводу отпирания автомобиля.

### 5 (или 4)-ПРОВОДНАЯ СИСТЕМА ЦЕНТРАЛЬНОГО ЗАМКА С ПЕРЕМЕННОЙ ПОЛЯРНОСТЬЮ

Если от выключателя идет 5 проводов (или 4) – в данном автомобиле установлена штатная система центрального замка с переменной полярностью управляющего импульса. В таких системах нет штатных реле или собственно модуля центрального замка т.к. +12В подается непосредственно от выключателя на электроприводы замков и, к тому же, обеспечивается обратный выход на массу.

Один из 5 проводов, идущих от выключателя, будет постоянно замкнут на +12В, независимо от положения выключателя. Два провода (или один) будут постоянно замкнуты на массу, независимо от положения выключателя. Из двух оставшихся проводов – один будет замыкаться на +12В при переводе выключателя в положение «Lock» («Закрывается»), а другой будет замыкаться на +12В при переводе выключателя в положение «Unlock» («Открыто»).

- ◆ В автомобилях данного типа необходимо перерезать штатные провода, идущие от главного выключателя замков дверей («Master»), находящегося в водительской двери, к выключателям замков других дверей, а затем к электроприводам замков.
- ◆ Перережьте штатный провод запирающего, идущий от главного выключателя, и подсоедините ЗЕЛЁНЫЙ провод к той части перерезанного провода, которая идет к выключателям других дверей и к электроприводам замков. Подсоедините ЗЕЛЁНЫЙ/ЧЕРНЫЙ провод к другой части перерезанного провода запирающего, которая идет к главному выключателю.
- ◆ Перережьте штатный провод отпирания, идущий от главного выключателя, и подсоедините СИНИЙ провод к той части перерезанного провода, которая идет к выключателям других дверей и к электроприводам замков. Подсоедините СИНИЙ/ЧЁРНЫЙ провод к другой части перерезанного провода отпирания, которая идет к главному выключателю.
- ◆ Подсоедините СИНИЙ/БЕЛЫЙ и ЗЕЛЁНЫЙ/БЕЛЫЙ провода системы к +12В.

### ВАКУУМНАЯ СИСТЕМА ЦЕНТРАЛЬНОГО ЗАМКА

На автомобилях марки Mercedes-Benz или Audi используется вакуумная система центрального замка. Она имеет электровыключатели (встроенные в пневмоприводы), которые подают +12В или массу на пневмонасос. Эти выключатели работают при запирании и отпирании дверей изнутри или ключом снаружи автомобиля. Полярность выключателей определяет, будет ли насос создавать давление или разряжение.

Подсоединение может выполняться либо под декоративной накладкой (панелью) слева от водителя, либо непосредственно на пневмонасосе, который обычно установлен в багажнике или под задним сиденьем.

- ◆ Соедините ЗЕЛЁНЫЙ/ЧЕРНЫЙ и СИНИЙ провода системы друг с другом и заизолируйте соединение.
- ◆ Подсоедините СИНИЙ/БЕЛЫЙ провод системы к +12В.
- ◆ Подсоедините ЗЕЛЁНЫЙ/БЕЛЫЙ провод системы к «массе».
- ◆ Перережьте провод, идущий от электровыключателя к пневмонасосу (компрессору). Подсоедините СИНИЙ/ЧЁРНЫЙ провод системы к той части перерезанного провода, которая идет к электровыключателю.
- ◆ Подсоедините ЗЕЛЕНЫЙ провод системы к другой части перерезанного провода, которая идет к пневмонасосу (компрессору).

**Примечание.** В автомобилях выпуска 1989 г. (или ранее) пневмонасос работает около 3 секунд. При установке системы на такие автомобили необходимо будет запрограммировать длительность импульса, подаваемого на замки дверей, на 3.5 секунды (программируемая функция № 9)

### 1-ПРОВОДНАЯ СИСТЕМА С ОТРИЦАТЕЛЬНОЙ ПОЛЯРНОСТЬЮ

Если автомобиль марки Nissan, Mitsubishi или Lotus и в двери нет переключателя – необходимо найти провод, идущий из двери водителя, который замкнут на массу, если двери автомобиля открыты, и «разомкнут» (0В), если двери закрыты.

- ◆ В автомобилях данного типа ЗЕЛЁНЫЙ/БЕЛЫЙ и СИНИЙ/ЧЁРНЫЙ провода системы НЕ используются.
- ◆ Подсоедините СИНИЙ/БЕЛЫЙ провод системы к «массе».
- ◆ Перережьте провод, идущий от электропривода в двери водителя к штатному модулю центрального замка и подсоедините ЗЕЛЁНЫЙ/ЧЕРНЫЙ провод системы к той части перерезанного провода, которая идет к электроприводу в двери водителя.
- ◆ Подсоедините СИНИЙ и ЗЕЛЕНЫЙ провода системы к другой части перерезанного провода, которая идет к штатному модулю центрального замка.

### УСТАНОВКА ДОПОЛНИТЕЛЬНЫХ ЭЛЕКТРОПРИВОДОВ

Если автомобиль не оборудован центральным замком или электроприводами замков дверей, Вы можете установить дополнительные электроприводы и подсоединить их к системе следующим образом:

- ◆ Подсоедините ЗЕЛЁНЫЙ/ЧЕРНЫЙ и СИНИЙ/ЧЁРНЫЙ провода системы к «массе».
- ◆ Подсоедините ЗЕЛЁНЫЙ/БЕЛЫЙ и СИНИЙ/БЕЛЫЙ провода к +12В.
- ◆ Подсоедините СИНИЙ провод к СИНЕМУ проводу отпирания электропривода.
- ◆ Подсоедините ЗЕЛЕНЫЙ провод к ЗЕЛЕНОМУ проводу запираения электропривода.

### Двойной импульс отпирания. Функция «Комфорт»

**а)** Штатные системы центрального замка некоторых последних моделей автомобилей требуют двойного отрицательного импульсного сигнала для отпирания дверей. В этом случае необходимо соответствующим образом запрограммировать функцию # 9.

**б)** Ряд современных автомобилей оборудован штатной системой «Комфорт», которая обеспечивает запираение всех дверей и закрытие всех окон и люка при запираении замка двери водителя ключом и удерживании его в замке в течение определенного времени.

Если функция # 9 запрограммирована соответствующим образом, то при включении режима охраны с помощью передатчика или при автоматическом включении охраны система будет подавать импульс запираения 30 секунд.

### Подключения для реализации функции «Отпирание дверей в 2 этапа при выключении охраны»

Желтый/Синий провод системы может быть запрограммирован как «отрицательный выход для отпирания всех дверей» (программируемая функция # 10). Этот провод будет замыкаться на «массу» на 1 секунду при нажатии кнопки  передатчика на 2 секунды после выключения охраны.

**Подсоединение:** Для реализации данной функции необходимо будет подсоединить Синий провод 6-контактного разъема системы (провод отпирания дверей) только к электроприводу, установленному в двери водителя. Подсоедините Желтый/Синий провод, запрограммированный как «отрицательный выход для отпирания всех дверей» (программируемая функция # 10), используя, при необходимости, дополнительные реле, к проводам отпирания всех остальных дверей.

## ДОПОЛНИТЕЛЬНЫЕ СХЕМЫ ПОДКЛЮЧЕНИЯ ПРОВОДОВ СИСТЕМЫ

### Подключение электрического замка багажника к выходу 2-го канала системы

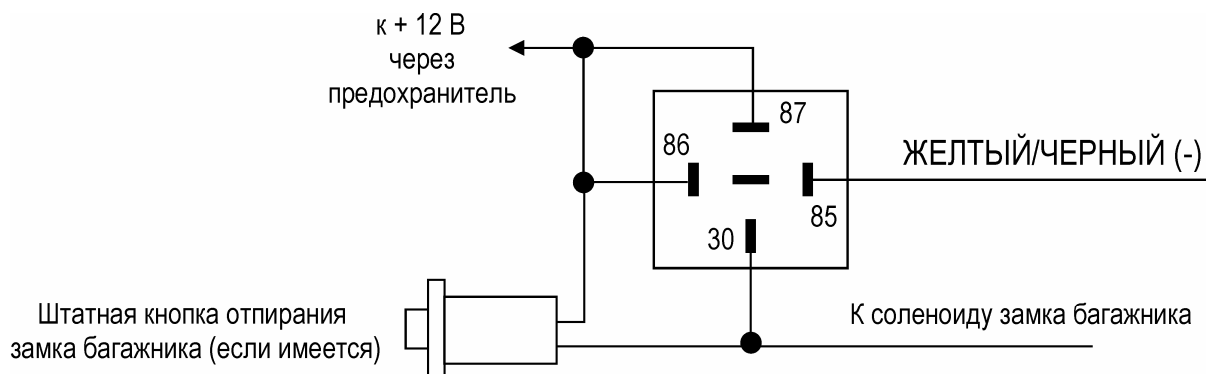

### Подключение цепей блокировки двигателя

а) Ниже приведена схема подключения Черного/Желтого провода для блокировки стартера с использованием Н.З. реле:

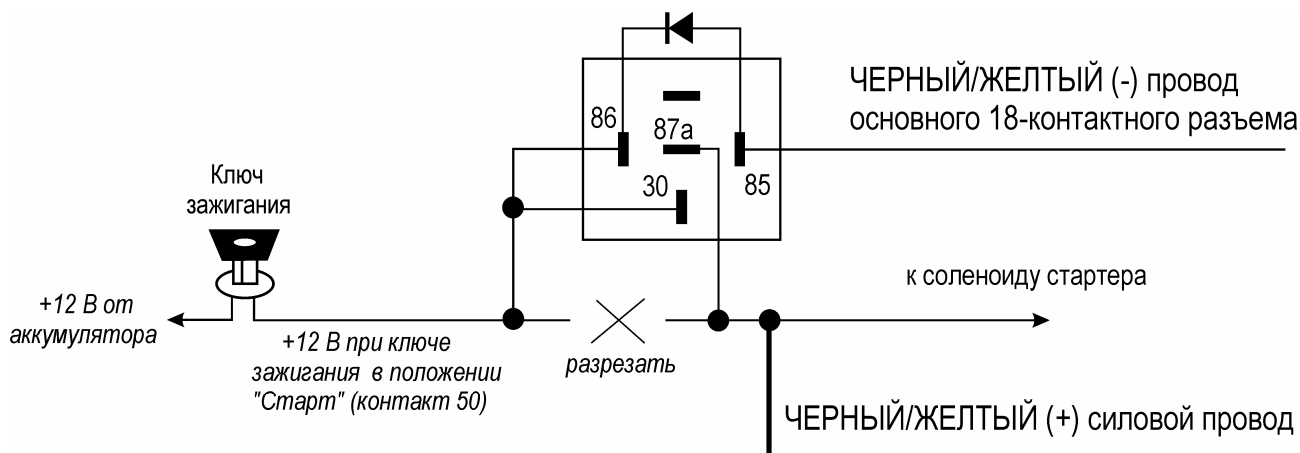

**Примечание:** Подключайте колодку реле блокировки с защитным диодом **только** согласно приведенной выше схеме.

б) Схема, приведенная выше, может также использоваться для подключения Черного/Белого провода системы, для этого Черный/Белый провод должен быть запрограммирован как «отрицательный выход при включенном режиме охраны для управления дополнительным Н.З. реле блокировки двигателя» (программируемая функция # 15). Подключите Черный/Белый провод к контакту 85 реле как показано на схеме.

с) Ниже приведена схема использования Черного/Белого провода системы («отрицательный выход при выключенном режиме охраны», заводская установка) для дополнительной блокировки двигателя с использованием НР реле:

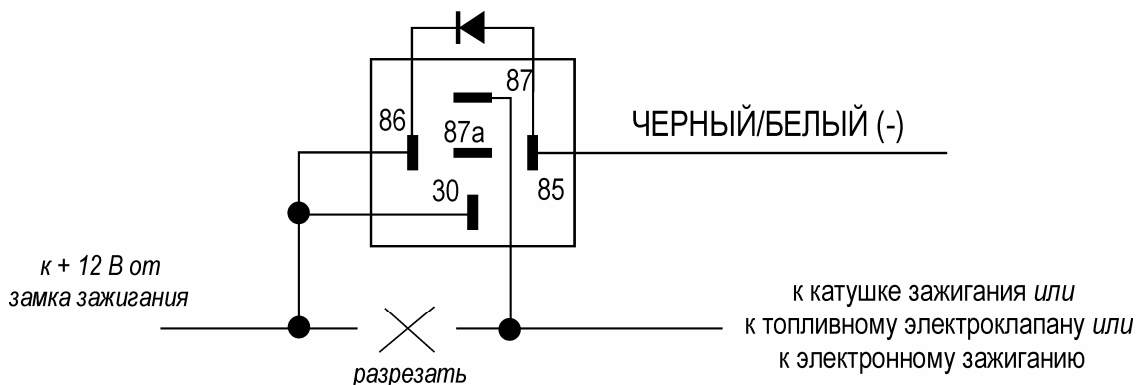

## Подключение цепи управления «вежливой подсветкой» салона автомобиля

Вы можете использовать Синий провод системы провод системы для подсоединения к внутрисалонному освещению и реализации функции «вежливая подсветка». Выход Синего провода системы может быть запрограммирован как «отрицательный импульсный выход после снятия системы с охраны» длительностью 20 секунд или 30 секунд (программируемая функция # 14).

В этом случае данный выход системы будет автоматически замыкаться на «массу» на 20 секунд или на 30 секунд каждый раз после снятия системы с охраны и будет обеспечивать мигание внутрисалонного освещения при срабатывании системы.

Подсоедините Синий провод системы к контакту # 85 дополнительного 30А реле и подсоедините контакт # 86 реле к +12В через предохранитель. Подсоедините остальные контакты реле в соответствии с полярностью цепи внутрисалонного освещения автомобиля, как показано на схемах. Максимальная нагрузка Синего провода – 300мА.

**Внимание!** Обязательно используйте диод для изолирования цепи управления внутрисалонным освещением от цепи триггера двери. В противном случае не сможет правильно работать функция пассивной постановки на охрану и функция автоматической повторной постановки системы в режим охраны

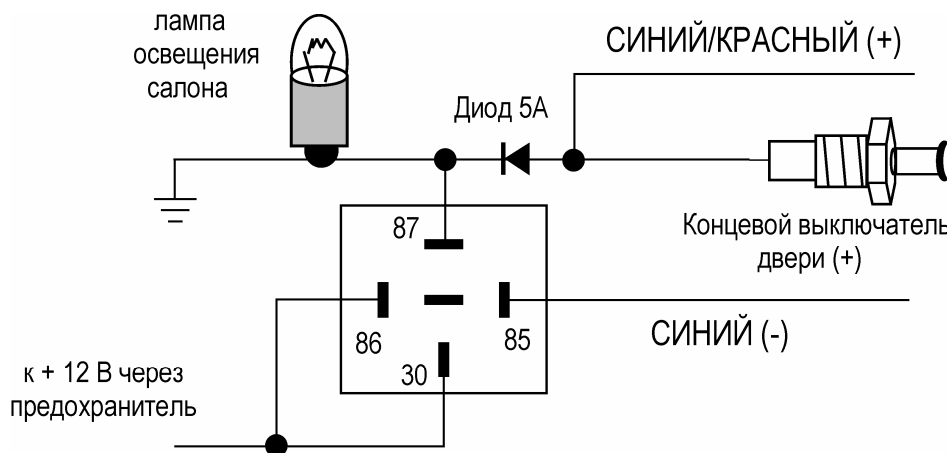
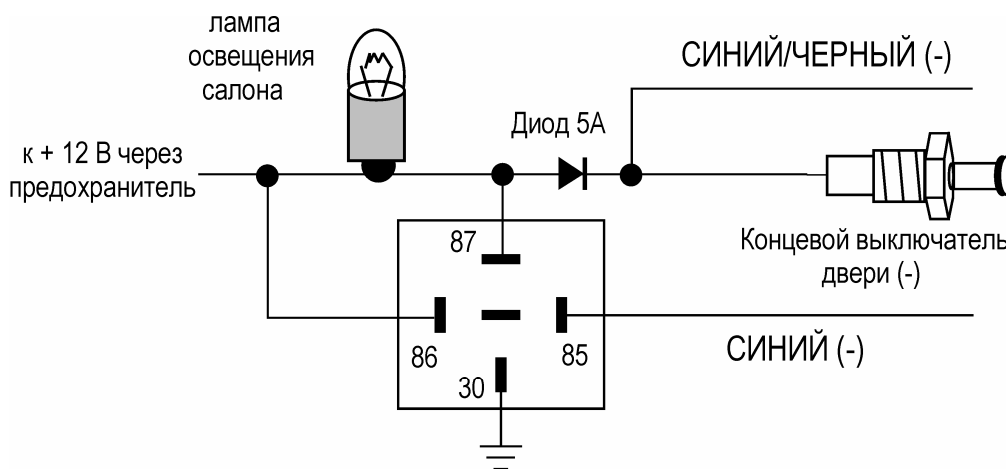

## Подключение для реализации функции закрывания окон автомобиля при постановке на охрану

Если автомобиль оборудован электрическими стеклоподъемниками, то Вы можете использовать Синий провод системы провод системы как «отрицательный выход для закрывания окон автомобиля при постановке системы на охрану», Для этого запрограммируйте соответствующим образом функцию # 14 – длительность импульса закрывания может быть установлена 20 с или 30 с.

При использовании Синего провода для реализации данной функции этот выход системы будет замыкаться на «массу» на 20 секунд или на 30 секунд после постановки системы на охрану.

Найдите провод штатного модуля управления электрическими стеклоподъемниками автомобиля, при замыкании которого на массу происходит закрывание окон. Подсоедините Синий провод системы к данному проводу. Максимальная нагрузка – 300мА, при необходимости используйте дополнительные реле.

### Подключение к фарам ближнего света

Вы можете использовать выход 3-го канала системы (Желтый/Оранжевый провод) для подключения к фарам ближнего света и реализации функции “световая дорожка”. Для этого необходимо будет запрограммировать выход 3-го канала системы как “таймерный 10-секундный”, “таймерный 30-секундный” или “постоянный” (“защелка”). В этом случае при включении канала фары ближнего света будут включаться на 10 секунд, 30 секунд или до отключения канала с помощью передатчика, освещая путь от автомобиля.

Максимальная нагрузка выхода - 300 мА, при подключении необходимо использовать дополнительное реле:

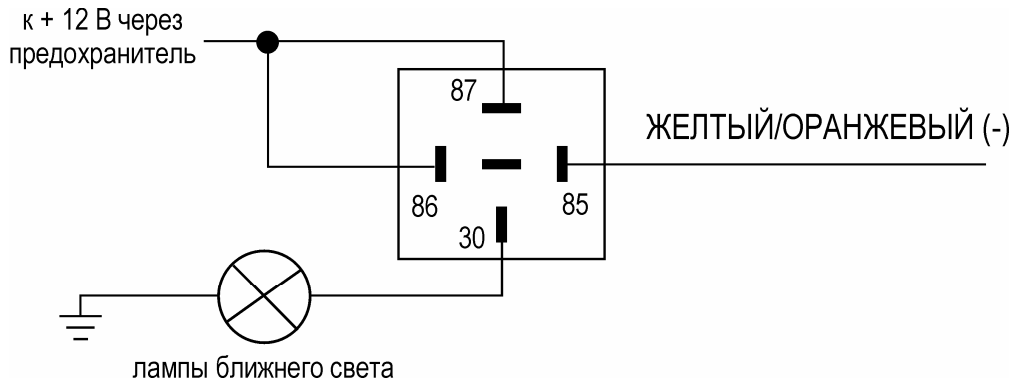

## ТЕХНИЧЕСКИЕ ХАРАКТЕРИСТИКИ СИСТЕМЫ:

Номинальное напряжение питания	+12В постоянного тока
Номиналы предохранителей	
- на Красном проводе 6-контактного силового разъема	10А
- на Красном силовом проводе 6-контактного разъема	30А
- на Зеленем проводе 6-контактного разъема	10А
- на Синем проводе 6-контактного разъема	10А
- на Зеленем/Черном проводе 18-контактного разъема	7,5А
- на Зеленем/Жёлтом проводе 18-контактного разъема	7,5А
Потребление тока при выключенном зажигании	<15мА
Постановка на охрану	через 5/15/30/45 секунд после нажатия кнопки передатчика
Максимальное количество циклов режима тревоги	5 циклов по 30 секунд
Автоматическая повторная постановка на охрану	через 30 секунд после снятия с режима охраны
Автоматическая постановка на охрану	через 10 секунд после закрывания последней двери
Количество индицируемых зон охраны	6
Триггеры системы:	(-) триггер двери
	(+) триггер двери
	(-) триггер багажника
	(-) триггер капота
	(-) триггер ручного тормоза
	вход зажигания
	датчик удара
	зона предупреждения
Максимальное количество передатчиков	4
Количество кодовых комбинаций	$1.8 \times 10^{19}$ с динамическим изменением кода
<b>Предельно допустимые параметры:</b>	
Напряжение питания	Не менее 9В, не более 16В
Диапазон рабочих температур (основной блок системы)	От -40 градусов С до +85 градусов С
Макс. ток нагрузки реле указателей поворота:	Не более 15А (2 x 7,5А)
Макс. импульсный ток нагрузки реле запираания:	Не более 15А
Макс. импульсный ток нагрузки реле отпираания:	Не более 15А
Макс. импульсный ток нагрузки реле блокировки стартера	Не более 40А
Макс. импульсный ток нагрузки реле включения стартера	Не более 30А
Макс. импульсный ток нагрузки реле включения 1-й цепи зажигания	Не более 30А
Макс. импульсный ток нагрузки реле включения 2-й цепи зажигания	Не более 30А
Макс. импульсный ток нагрузки реле включения цепи АСС	Не более 30А
Макс. ток нагрузки выхода включения 3-й цепи зажигания:	Не более 300мА
Макс. ток нагрузки выхода 2-го канала системы:	Не более 300мА
Макс. ток нагрузки выхода 3-го канала системы:	Не более 300мА
Макс. ток нагрузки выхода 4-го канала системы:	Не более 300мА





Макс. ток нагрузки выхода Черного/Желтого провода системы	Не более 300мА
Макс. ток нагрузки выхода Черного/Белого провода системы	Не более 300мА
Макс. ток нагрузки выхода Серого провода системы (выход на сирену):	Не более 2А
Макс. ток нагрузки выхода Синего провода системы	Не более 300мА

### **КОМПЛЕКТ ПОСТАВКИ СИСТЕМЫ:**





1.	Основной блок системы	1 шт.
2.	5-кнопочный радиопередатчик (пульт дистанционного управления) с ЖК-дисплеем	1 шт.
3.	4-кнопочный радиопередатчик (пульт дистанционного управления)	1 шт.
4.	Модуль приемопередающей антенны с соединительным кабелем	1 шт.
5.	Сирена	1 шт.
6.	Двухуровневый датчик удара с соединительным кабелем	1 шт.
7.	Датчик температуры	1 шт.
8.	Реле блокировки двигателя 40А 5-контактное	1 шт.
9.	Корзина для подключения реле	1 шт.
10.	Светодиодный индикатор (СИД) с соединительным кабелем	1 шт.
11.	Кнопочный переключатель Valet с соединительным кабелем	1 шт.
12.	Концевой выключатель кнопочного типа	1 шт.
13.	Комплект проводки с 18-контактным разъемом для подсоединения к основному разъему на блоке системы	1 шт.
14.	Комплект проводки с 6-контактным разъемом для подсоединения к разъему управления электроприводами замков дверей автомобиля	1 шт.
15.	Комплект проводки с 6-контактным силовым разъемом системы дистанционного запуска двигателя	1 шт.
16.	Элемент питания 3В типа CR2032	1 шт.
17.	Элемент питания 12В типа ААА	1 шт.
18.	Наклейки на стекло автомобиля	2 шт.
19.	Руководство пользователя / Руководство по установке	1 шт.
20.	Гарантийный талон	1 шт.
21.	Индивидуальная потребительская тара	1 компл.

## Программируемые функции системы

Данная система имеет 16 программируемых функций плюс еще одну функцию, выбираемую с помощью петли Черного провода на центральном блоке системы. Для программирования функций системы:

- 1) Снимите систему с охраны. Включите зажигание, но не запускайте двигатель.
- 2) Нажмите и отпустите кнопочный переключатель Valet 6 раз (через любой промежуток времени после включения зажигания).
- 3) В течение 10-ти секунд после последнего нажатия кнопки Valet выключите зажигание.
- 4) Вы услышите 6 коротких сигналов сирены и СИД системы мигнет 6 раз.
- 5) Для выбора той или иной функции, нажмите и отпустите кнопочный переключатель Valet количество раз, соответствующее номеру выбранной функции. После каждого нажатия СИД системы и сирена будет включаться число раз, соответствующее номеру выбранной функции. Каждым 5 нажатиям кнопки Valet соответствует 1 длинный сигнал сирены и 1 длинное включение СИДа системы. Таким образом, после 5 нажатий кнопки Valet прозвучит 1 *длинный* сигнал сирены и СИД будет мигать длинными вспышками через паузу, после 10-ти нажатий – 2 *длинных* сигнала сирены и СИД будет мигать двумя длинными вспышками через паузу, после 15 нажатий – 3 *длинных* сигнала сирены и СИД будет мигать тремя длинными вспышками через паузу. При нажатии кнопки Valet более 5, но менее 10 раз – будет звучать 1 длинный сигнал сирены и 1...4 коротких сигнала, числом, равным второму знаку номера функции. СИД системы будет также мигать 1 длинной вспышкой и 1...4 короткими. Например, если кнопка Valet будет нажата 9 раз, то прозвучит 1 длинный и 4 коротких сигнала сирены и СИД будет мигать: 1 длинная вспышка и 4 коротких. Если число нажатий кнопки Valet превышает 10, то прозвучат 2 длинных сигнала сирены и 1...4 коротких и т.п.
- 6) Нажатие кнопки  передатчика выбирает заводское (за исключением функций # 1 и # 2) значение функции (сирена подаст 1 сигнал), а нажатие кнопок ,  или  - позволяет выбрать состояние функции отличное от заводского (сирена подаст 2, 3 или 4 сигнала).
- 7) Для перехода к следующей функции – нажмите и отпустите кнопочный переключатель Valet количество раз, равное разнице между номером выбранной функции и номером следующей функции (например, для перехода от функции # 2 к функции # 4 надо нажать и отпустить кнопочный переключатель Valet 2 раза). При нажатии кнопочного переключателя Valet еще раз после выбора функции # 16 Вы вновь перейдете к программированию функции # 1.

Для **выхода из режима программирования** - включите зажигание или подождите 10 секунд. Указатели поворота включатся 5 раз, подтверждая, что система вышла из режима программирования.

№	Сигналы сирены	Функция	Нажать кнопку			
			 (1 сигнал сирены)	 (2 сигнала сирены)	 (3 сигнала сирены)	 (4 сигнала сирены)
1	1 короткий	Время работы двигателя после дистанционного / автоматического запуска	5 минут	10 минут	15 минут	20 минут
2	2 коротких	Температура автоматического запуска двигателя	- 5 <sup>0</sup> C	- 10 <sup>0</sup> C	- 20 <sup>0</sup> C	- 30 <sup>0</sup> C
3	3 коротких	Время прокрутки стартера при запуске двигателя	0.8 с	1.2 с	1.8 с	3.0 с
4	4 коротких	Контроль работы двигателя	по сигналу на выходе генератора	по датчику давления масла	по сигналу тахометра	по сигналу на выходе генератора
5	1 длинный	Режим работы выхода 3-го канала системы (Желтый/Оранжевый провод)	Импульсный	таймерный 10 секунд	таймерный 30 секунд	постоянный ("защелка")



№	Сигналы сирены	Функция	Нажать кнопку			
			 (1 сигнал сирены)	 (2 сигнала сирены)	 (3 сигнала сирены)	 (4 сигнала сирены)
6	1 длинный + 1 короткий	Время длительности импульса сигнала сирены (клаксона)	100 мс (сирена)	10 мс (клаксон)	15 мс (клаксон)	20 мс (клаксон)
7	1 длинный + 2 коротких	Функция Зеленого силового провода	выход для включения 2-й цепи зажигания	дублирует провод включения цепи АСС	выход для включения 2-й цепи зажигания	дублирует провод включения цепи АСС
		Автоматическое запираение дверей и включение охраны при дистанционном запуске (для АКПП)	Выключено	Выключено	Включено	Включено
8	1 длинный + 3 коротких	Задержка включения стартера после включения зажигания	2 с (бензиновый двигатель)	10 с (дизельный двигатель)	10 с (дизельный двигатель)	10 с (дизельный двигатель)
9	1 длинный + 4 коротких	Длительность импульса запираения замков дверей	0.8 с	3.5 с	0.8 с	30 с (режим «Комфорт»)
		Длительность импульса отпираения замков дверей	0.8 с	3.5 с	двойной импульс (2 x 0.8 с)	0.8 с
10	2 длинных	Функция Желтого / Синего провода системы	Выход 4-го канала	Выход для отпираения всех дверей	Выход 4-го канала	Выход для отпираения всех дверей
		Режим иммобилайзера	Выключен	Выключен	Включен	Включен
11	2 длинных + 1 короткий	Автоматическое запираение дверей при включении зажигания	Выключено	Выключено	Включено с задержкой 10 секунд	Включено с задержкой 30 секунд
		Автоматическое отпираение дверей при выключении зажигания	Выключено	Включено	Включено	Включено
12	2 длинных + 2 коротких	Автоматическое (пассивное) включение охраны	Выключено	Включено без запираения дверей	Включено с запираением дверей	
13	2 длинных + 3 коротких	Задержка включения охраны ***	на 5 секунд	на 15 секунд	на 30 секунд	на 45 секунд
14	2 длинных + 4 коротких	Функция Синего провода	“-“ выход 20 секунд для управления внутрисалонным освещением	- “-“ выход 30 секунд для управления внутрисалонным освещением	“-“ выход 20 секунд для управления закрыванием окон	“-“ выход 30 секунд для управления закрыванием окон

№	Сигналы сирены	Функция	Нажать кнопку			
			 (1 сигнал сирены)	 (2 сигнала сирены)	 (3 сигнала сирены)	 (4 сигнала сирены)
15	3 длинных	Единицы измерения температуры	Единицы измерения °C	Единицы измерения °F	Единицы измерения °C	Единицы измерения °F
		Функция Черного / Белого провода системы	“-“ выход при выключенной охране	“-“ выход при включенной охране	“-“ выход при включенной охране	“-“ выход при выключенной охране
16	3 длинных + 1 короткий	Режим «Турбо»	Выключен	длительность 1 минута	длительность 3 минуты	длительность 6 минут

### Пример программирования

Для программирования значения “10 секунд” функции # 8 (Задержка включения стартера после включения зажигания):

- ◆ Включите зажигание, нажмите и отпустите кнопочный переключатель Valet 6 раз.
- ◆ В течение 10-ти секунд выключите зажигание. Вы услышите 6 сигналов сирены и СИД системы вспыхнет 6 раз.
- ◆ Нажмите и отпустите кнопочный переключатель Valet 8 раз. Вы услышите 1 длинный и 3 коротких сигнала сирены и СИД системы будет мигать 1 длинной и 3 короткими вспышками (функция # 8).
- ◆ Нажмите и отпустите кнопку  передатчика. Вы услышите 2 сигнала сирены, подтверждающие новое значение функции # 8.
- ◆ Включите зажигание или не предпринимайте никаких действий в течение 10-ти секунд. Указатели поворота включатся 5 раз. Система выйдет из режима программирования функций.

### **\*\* Программирование функции # 13 “Задержка включения охраны”**

На многих современных автомобилях внутрисалонное освещение выключается через некоторое время после того, как были закрыты двери. Если цепь триггера двери подсоединена к проводу, идущему от концевого выключателя двери к лампочке внутрисалонного освещения, система в этом случае будет “считать”, что дверь автомобиля открыта. Для того чтобы избежать подобной ситуации, Вы можете выбрать необходимую длительность задержки постановки системы на охрану по входу триггера дверей (15, 30 или 45 секунд) и тогда система возьмет двери автомобиля под охрану после выключения внутрисалонного освещения. Все остальные зоны охраны будут защищены системой немедленно после сигналов подтверждения постановки на охрану.

**Внимание!** Когда эта функция включена и если одна из дверей была открыта в тот момент, когда система ставится в режим охраны передатчиком, система *НЕ СМОЖЕТ* указать на это 3 сигналами сирены и обойдет данную цепь, не возьмет ее под охрану до тех пор, пока все двери не будут закрыты.

### **Выбор механической или автоматической коробки передач**

Выбор ручной или автоматической коробки передач в данной системе производится с помощью петли Черного провода на центральном блоке системы.









**Замкнутая** петля соответствует **автоматической** коробке передач

**Разрезанная** петля соответствует **ручной** коробке передач.

## Программирование новых передатчиков системы

**Внимание:** При программировании новых или дополнительных передатчиков, все коды ранее запрограммированных передатчиков будут стерты из памяти системы. Это предотвратит несанкционированное программирование дополнительных передатчиков. Один передатчик можно запрограммировать 4 раза.

Для программирования передатчиков (максимум 4 передатчика):

1. При выключенной охране и отключенном режиме Anti-HiJack включите зажигание, но не запускайте двигатель.
2. Нажмите и удерживайте кнопочный переключатель Valet в течение 5 секунд. На время нажатия кнопки Valet включится СИД системы.
3. Вы услышите 4 сигнала сирены и 4 раза включится СИД системы, подтверждая, что система вошла в режим программирования новых передатчиков.
4. Отпустите кнопочный переключатель Valet.
5. В течение 10 секунд нажмите и удерживайте одновременно кнопку  и кнопку  1-го передатчика. Сирена подаст **один** сигнал и СИД системы включится 1 раз, подтверждая, что код первого передатчика введен в память системы. Встроенный динамик передатчика с 2-х сторонней связью подаст 1 звуковой сигнал (если запрограммирован передатчик с 2-сторонней связью).
6. В течение 10 секунд после подтверждающих сигналов сирены нажмите и удерживайте одновременно кнопку  и кнопку  следующего (2-го) передатчика. Сирена подаст **два** сигнала и СИД системы включится 2 раза, подтверждая, что код второго передатчика введен в память системы. Встроенный динамик передатчика с 2-х сторонней связью подаст 2 звуковых сигнала (если запрограммирован передатчик с 2-сторонней связью).
7. В течение 10 секунд после подтверждающих сигналов сирены нажмите и удерживайте одновременно кнопку  и кнопку  следующего (3-го) передатчика. Сирена подаст **три** сигнала и СИД системы включится 3 раза, подтверждая, что код третьего передатчика введен в память системы. Встроенный динамик передатчика с 2-х сторонней связью подаст 3 звуковых сигнала (если запрограммирован передатчик с 2-сторонней связью).
8. В течение 10 секунд после подтверждающих сигналов сирены нажмите и удерживайте одновременно кнопку  и кнопку  следующего (4-го) передатчика. Сирена подаст **четыре** сигнала и СИД системы включится 4 раза, подтверждая, что код четвертого передатчика введен в память системы. Встроенный динамик передатчика с 2-х сторонней связью подаст 4 звуковых сигнала (если запрограммирован передатчик с 2-сторонней связью).

Если в процессе программирования было выключено зажигание или если между действиями 2-7 пройдет более 10 секунд, система автоматически выйдет из режима программирования передатчиков и указатели поворота включатся 5 раз.

